



ประกาศมหาวิทยาลัยราชภัฏธนบุรี
เรื่อง สอบราคาซื้อครุภัณฑ์สำนักงาน จำนวน 8 รายการ
ประกาศเลขที่ 16/2560

ด้วยมหาวิทยาลัยราชภัฏธนบุรี มีความประสงค์จะสอบราคาซื้อครุภัณฑ์สำนักงาน จำนวน 8 รายการ ณ มหาวิทยาลัยราชภัฏธนบุรี เลขที่ 172 ถนนอิสรภาพ แขวงวัดกัลยาณ์ เขตธนบุรี กรุงเทพมหานคร

ผู้มีสิทธิเสนอราคาจะต้องมีคุณสมบัติ ดังต่อไปนี้

1. เป็นผู้มีอาชีพขายพัสดุที่สอบราคาซื้อดังกล่าว
2. ไม่เป็นผู้ที่ถูกระบุชื่อไว้ในบัญชีรายชื่อผู้ทำงานของทางราชการและได้แจ้งเวียนชื่อแล้ว
3. ไม่เป็นผู้ได้รับเอกสิทธิหรือความคุ้มกัน ซึ่งอาจปฏิเสธไม่ยอมขึ้นศาลไทยเว้นแต่รัฐบาลของผู้เสนอราคาได้มีคำสั่งให้สละสิทธิความคุ้มกันเช่นนั้น
4. ไม่เป็นผู้มีผลประโยชน์ร่วมกันกับผู้เสนอราคารายอื่นที่เข้าเสนอราคาให้แก่ มหาวิทยาลัยราชภัฏธนบุรี ณ วันประกาศสอบราคา หรือ ไม่เป็นผู้กระทำการอันเป็นการขัดขวางการแข่งขันราคาอย่างเป็นธรรมในการสอบราคาซื้อครั้งนี้

กำหนดยื่นซองสอบราคาในวันที่ 19 - 31 มกราคม 2560 ระหว่างเวลา 8.30 น.-16.30 น. ณ งานพัสดุ (อาคาร 5 ชั้น 2) กลุ่มบริหารงานคลังและพัสดุ มหาวิทยาลัยราชภัฏธนบุรี และกำหนดเปิดซองใบเสนอราคาในวันที่ 2 กุมภาพันธ์ 2560 ตั้งแต่เวลา 14.00 น. เป็นต้นไป ณ ห้องประชุมนพมาศ (อาคาร 3 ชั้น5)

ผู้สนใจติดต่อขอรับเอกสารได้ที่งานพัสดุ (อาคาร 5 ชั้น 2) กลุ่มบริหารงานคลังและพัสดุ มหาวิทยาลัยราชภัฏธนบุรี ระหว่างเวลา 8.30 น. ถึง 16.30 น. ตั้งแต่วันที่ 19-31 มกราคม 2560 หรือ สอบถามทางโทรศัพท์ 0-2890-1801 ต่อ 5023-4 หรือ <http://www.dru.ac.th> หรือ <http://www.gprocurement.go.th>

ประกาศ ณ วันที่ 19 มกราคม พ.ศ.2560

(ผู้ช่วยศาสตราจารย์ ดร.ยุวลักษณ์ เวชวิทยาลัง)
อธิการบดี

เอกสารสอบราคาซื้อเลขที่ 16/2560
การซื้อครุภัณฑ์สำนักงาน จำนวน 8 รายการ
ตามประกาศมหาวิทยาลัยราชภัฏธนบุรี
ลงวันที่ 19 มกราคม 2560

มหาวิทยาลัยราชภัฏธนบุรี ซึ่งต่อไปนี้เรียกว่า “มหาวิทยาลัย” มีความประสงค์จะสอบราคาซื้อครุภัณฑ์สำนักงาน จำนวน 8 รายการ ดังนี้

1. ชุดรับแขก จำนวน 1 ชุด
2. ชุดรับแขก จำนวน 1 ชุด
3. เก้าอี้ห้องประชุม จำนวน 400 ตัว
4. เก้าอี้ห้องประชุม จำนวน 40 ตัว
5. ครุภัณฑ์สำนักงาน จำนวน 1 ชุด
6. ตู้เหล็กสองบาน จำนวน 2 ตู้
7. กระดานไวท์บอร์ด จำนวน 6 ชุด
8. ครุภัณฑ์ประกอบห้องพักนักศึกษา จำนวน 1 ชุด

ซึ่งพัสดุที่จะซื้อนี้ต้องเป็นของแท้ของใหม่ ไม่เคยใช้งานมาก่อนไม่เป็นของเก่าเก็บ อยู่ในสภาพที่จะใช้งานได้ทันที และมีคุณลักษณะตรงตามที่กำหนดไว้ในเอกสารสอบราคาฉบับนี้ โดยมีข้อเสนอแนะและข้อกำหนดดังต่อไปนี้

1. เอกสารแนบท้ายเอกสารสอบราคา

1.1 รายละเอียดคุณลักษณะเฉพาะ

1.2 แบบใบเสนอราคา

1.3 บทนิยาม

(1) ผู้เสนอราคาที่มีผลประโยชน์ร่วมกัน

(2) การขัดขวางการแข่งขันราคาอย่างเป็นธรรม

1.4 แบบบัญชีเอกสาร

(1) บัญชีเอกสารส่วนที่ 1

(2) บัญชีเอกสารส่วนที่ 2

1.5 แบบบัญชีรายชื่อกรรมการผู้จัดการ หรือ บัญชีรายชื่อหุ้นส่วนผู้จัดการ

1.6 แบบบัญชีรายชื่อผู้ถือหุ้นรายใหญ่

1.7 แบบบัญชีผู้มีอำนาจควบคุม

2. คุณสมบัติของผู้เสนอราคา

2.1 ผู้เสนอราคาต้องเป็นผู้มีอาชีพขายพัสดุที่สอบราคาซื้อ

2.2 ผู้เสนอราคาต้องไม่เป็นผู้ที่ถูกกระบุชื่อไว้ในบัญชีรายชื่อผู้ทำงานของทางราชการ และได้แจ้งเวียนชื่อแล้วหรือไม่เป็นผู้ที่ได้รับผลของการสั่งให้นิติบุคคลหรือบุคคลอื่นเป็นผู้ทำงานตามระเบียบของทางราชการ

2.3 ผู้เสนอราคาต้องไม่เป็นผู้มีผลประโยชน์ร่วมกันกับผู้เสนอราคารายอื่น ณ วันประกาศสอบราคาซื้อครุภัณฑ์หรือไม่เป็นผู้กระทำการอันเป็นการขัดขวางการแข่งขันราคาอย่างเป็นธรรม ตามข้อ 1.3 (2)

2.4 ผู้เสนอราคาต้องไม่เป็นผู้ได้รับเอกสิทธิ์หรือความคุ้มกัน ซึ่งอาจปฏิเสธไม่ยอมขึ้นศาลไทย เว้นแต่รัฐบาลของผู้เสนอราคาได้มีคำสั่งให้สละสิทธิ์และความคุ้มกันเช่นนั้น

2.5 นิติบุคคลที่จะเข้าเป็นคู่สัญญาต้องไม่ต้องไม่อยู่ในฐานะเป็นผู้ไม่แสดงบัญชีรายรับหรือรายจ่ายหรือแสดงบัญชีรายรับรายจ่ายไม่ถูกต้องครบถ้วนในสาระสำคัญ



2.6 นิติบุคคลที่จะเข้าเป็นคู่สัญญากับหน่วยงานภาครัฐ ซึ่งได้ดำเนินการจัดซื้อจัดจ้างด้วยระบบอิเล็กทรอนิกส์ (e-Government Procurement : e-GP) ต้องลงทะเบียนในระบบอิเล็กทรอนิกส์ของกรมบัญชีกลางที่เว็บไซต์ศูนย์ข้อมูลจัดซื้อจัดจ้างภาครัฐ

2.7 คู่สัญญาต้องรับและจ่ายเงินผ่านบัญชีธนาคาร เว้นแต่การจ่ายเงินแต่ละครั้งซึ่งมีมูลค่าไม่เกินสามหมื่นบาทคู่สัญญาอาจรับจ่ายเป็นเงินสดก็ได้

3. หลักฐานการเสนอราคา

ผู้เสนอราคาจะต้องเสนอเอกสารหลักฐานมา 3 ขง ดังนี้

3.1 ของบัญชีเอกสารส่วนที่ 1 จะต้องมีเอกสารดังต่อไปนี้

3.1.1 ในกรณีผู้เสนอราคาเป็นนิติบุคคล

ก. ห้างหุ้นส่วนสามัญหรือห้างหุ้นส่วนจำกัด ให้ยื่นสำเนาหนังสือรับรองการจดทะเบียนนิติบุคคลและวัตถุประสงค์ที่รับรองในคราวเดียวกัน (รับรองไม่เกิน 6 เดือนนับถึงวันเปิดซองใบเสนอราคา) บัญชีรายชื่อหุ้นส่วนผู้จัดการ และผู้มีอำนาจควบคุม (ถ้ามี) พร้อมรับรองสำเนาถูกต้อง

ข. บริษัทจำกัดหรือบริษัทมหาชนจำกัด ให้ยื่นสำเนาหนังสือรับรองการจดทะเบียนนิติบุคคล (รับรองไม่เกิน 6 เดือนนับถึงวันเปิดซองใบเสนอราคา) สำเนาหนังสือบริษัทสนธิ บัญชีรายชื่อกรรมการผู้จัดการ บัญชีรายชื่อผู้ถือหุ้นรายใหญ่ และผู้มีอำนาจควบคุม (ถ้ามี) พร้อมรับรองสำเนาถูกต้อง

3.1.2 ในกรณีที่ผู้เสนอราคาเป็นผู้เสนอราคาเข้าร่วมกันในฐานะเป็นผู้ร่วมค้า ให้ยื่นสำเนาสัญญาของการเข้าร่วมค้า สำเนาบัตรประจำตัวประชาชนของผู้ร่วมค้า และเอกสารตามที่ระบุในข้อ 3.1.1

3.1.3 ในกรณีผู้เสนอราคา เป็นบุคคลธรรมดาหรือคณะบุคคลที่ไม่ใช่นิติบุคคล ให้ยื่นสำเนาบัตรประชาชนของผู้นั้น สำเนาข้อตกลงที่แสดงถึงการเข้าเป็นหุ้นส่วน (ถ้ามี) และสำเนาบัตรประจำตัวประชาชน พร้อมรับรองสำเนาถูกต้อง

3.1.4 ผู้เสนอราคา 3.1.1-3.1.3 ให้ยื่นสำเนาทะเบียนภาษีมูลค่าเพิ่ม (ภ.พ.20) พร้อมรับรองสำเนาถูกต้อง

3.1.5 สำเนาบัญชีรายชื่อผู้ถือหุ้นที่ออกโดยกระทรวงพาณิชย์ (กรณีบริษัทจำกัด/มหาชน) พร้อมรับรองสำเนาถูกต้อง

3.1.6 สำเนาใบทะเบียนพาณิชย์ (กรณีบุคคลธรรมดา)

3.1.7 สำเนาใบสำคัญแสดงการจดทะเบียนห้างหุ้นส่วนบริษัท พร้อมรับรองสำเนาถูกต้อง

3.1.8 บัญชีเอกสารส่วนที่ 1 และเอกสารทั้งหมดที่ได้ยื่นตามแบบในข้อ 1.4 (1)

3.2 ของบัญชีเอกสารส่วนที่ 2 จะต้องมีเอกสารดังต่อไปนี้

3.2.1 จะต้องมีแค็ตตาล็อกของครุภัณฑ์สำนักงานทุกรายการที่เสนอราคา

3.2.2 รายละเอียดคุณลักษณะเฉพาะตาม เอกสารหมายเลข 1.1 โดยผู้เสนอราคา จะต้องทำตารางเปรียบเทียบคุณสมบัติระหว่างของมหาวิทยาลัยฯ กับรายละเอียดของผู้เสนอราคา พร้อมรับรองสำเนาถูกต้อง

3.2.3 หนังสือมอบอำนาจซึ่งปิดอากรแสตมป์ตามกฎหมายในกรณีผู้เสนอราคามอบอำนาจให้บุคคลอื่นลงนามในใบเสนอราคาแทน และสำเนาบัตรประชาชนผู้มอบอำนาจและผู้รับมอบอำนาจ หรือ สำเนาบัตรประชาชนของผู้มีอำนาจในกรณีผู้มีอำนาจเป็นผู้ลงนามในใบเสนอราคา

3.2.4 บัญชีเอกสารส่วนที่ 2 และเอกสารทั้งหมดที่ได้ยื่นตามแบบในข้อ 1.4

3.3 ของใบเสนอราคา



4. เสนอราคา

4.1 ผู้เสนอราคาต้องยื่นเสนอราคาตามแบบที่กำหนดไว้ในเอกสารหมายเลข 1.1 นี้ โดยไม่มีเงื่อนไขใดๆ ทั้งสิ้น และจะต้องกรอกข้อความให้ถูกต้องครบถ้วน ลงลายมือชื่อของผู้เสนอราคาให้ชัดเจน จำนวนเงินที่เสนอต้องระบุตรงกันทั้งตัวเลขและตัวอักษร โดยไม่มีการชดเชบหรือแก้ไข หากมีการชดเชบแต่งเติมแก้ไข เปลี่ยนแปลง จะต้องลงลายมือชื่อผู้เสนอราคาพร้อมประทับตรา (ถ้ามี) กำกับไว้ด้วยทุกแห่ง

4.2 ผู้เสนอราคาจะต้องเสนอราคาเป็นเงินบาทและเสนอราคาแต่ละรายการเพียงราคาเดียว และราคารวม ทั้งนี้ราคารวมที่เสนอจะต้องตรงกันทั้งตัวเลขและตัวหนังสือ ถ้าตัวเลขและตัวหนังสือไม่ตรงกันให้ถือตัวหนังสือเป็นสำคัญ โดยคิดราคารวมทั้งสิ้นซึ่งรวมค่าภาษีมูลค่าเพิ่มและภาษีอากรอื่น ค่าขนส่ง ค่าจดทะเบียน และค่าใช้จ่ายๆ ทั้งปวง

4.3 ราคาที่เสนอจะต้องเสนอกำหนดยื่นราคาไม่น้อยกว่า 60 วัน นับแต่วันเปิดซองใบเสนอราคา โดยภายในกำหนดยื่นราคาผู้เสนอราคาต้องรับผิดชอบราคาที่ตนได้เสนอไว้และจะถอนการเสนอราคามีได้

ผู้เสนอราคาจะต้องเสนอกำหนดเวลาส่งมอบพัสดุ ให้มหาวิทยาลัยราชภัฏธนบุรี กรุงเทพฯ และมหาวิทยาลัยราชภัฏธนบุรีสมุทรปราการ ไม่เกิน 30 วัน นับถัดจากวันลงนามในสัญญาซื้อขาย

4.4 ผู้เสนอราคาจะต้องส่งแคตตาล็อกและรายละเอียดคุณลักษณะเฉพาะของครุภัณฑ์ ไปพร้อมใบเสนอราคาเพื่อประกอบการพิจารณา หลักฐานดังกล่าวนี้มหาวิทยาลัยจะยึดไว้เป็นเอกสารของทางราชการ

สำหรับแคตตาล็อกที่แนบให้พิจารณา หากเป็นสำเนารูปถ่ายจะต้องรับรองสำเนาถูกต้อง โดยผู้มีอำนาจทำนิติกรรมแทนนิติบุคคล หากคณะกรรมการเปิดซองสอบราคามีความประสงค์จะขอดูต้นฉบับ แคตตาล็อก ผู้เสนอราคาจะต้องนำต้นฉบับมาให้คณะกรรมการเปิดซองสอบราคา ตรวจสอบภายใน 3 วัน

4.5 ก่อนการยื่นซองสอบราคาผู้เสนอราคาควรตรวจสอบรายละเอียดคุณลักษณะเฉพาะ ให้ถี่ถ้วนและเข้าใจเอกสารสอบราคาทั้งหมดเสียก่อนที่จะตกลงยื่นซองสอบราคาตามเงื่อนไขในเอกสาร

4.6 ผู้เสนอราคาจะต้องยื่นซองฯ ระบุชื่อผู้เสนอราคาทั้ง 3 ซอง และปิดผนึกซองให้เรียบร้อย ดังนี้

1) บัญชีเอกสารส่วนที่ 1 โดยระบุหน้าของ “บัญชีเอกสารส่วนที่ 1” จำหน้าของถึง “ประธานคณะกรรมการดำเนินการสอบราคาซื้อครุภัณฑ์เลขที่ 16/2560”

2) บัญชีเอกสารส่วนที่ 2 โดยระบุหน้าของ “บัญชีเอกสารส่วนที่ 2” จำหน้าของถึง “ประธานคณะกรรมการดำเนินการสอบราคาซื้อครุภัณฑ์เลขที่ 16/2560”

3) ซองใบเสนอราคา โดยระบุหน้าของ “ใบเสนอราคา” จำหน้าของถึง “ประธานคณะกรรมการดำเนินการสอบราคาซื้อครุภัณฑ์เลขที่ 16/2560”

ยื่นต่อเจ้าหน้าที่ในวันที่ 19-31 มกราคม 2560 ระหว่างเวลา 8.30 น. ถึง 16.30 น. ณ งานพัสดุ (อาคาร 5 ชั้น 2) กลุ่มบริหารงานคลังและพัสดุ สำนักงานอธิการบดี มหาวิทยาลัยราชภัฏธนบุรี กรุงเทพมหานคร เมื่อพ้นกำหนดเวลายื่นซองสอบราคาแล้วจะไม่รับซองหรือเอกสารใดๆ โดยเด็ดขาด

คณะกรรมการเปิดซองสอบราคา จะดำเนินการตรวจสอบคุณสมบัติของผู้เสนอราคา แต่ละรายว่าเป็นผู้เสนอราคาที่มีผลประโยชน์ร่วมกันกับผู้เสนอราคารายอื่นตาม ข้อ 1.3 (1) ณ วันประกาศสอบราคาหรือไม่และประกาศรายชื่อผู้เสนอราคาที่มีสิทธิได้รับการคัดเลือกก่อนการเปิดซองใบเสนอราคา

หากปรากฏต่อคณะกรรมการเปิดซองสอบราคา ก่อนหรือในขณะที่มีการเปิดซองใบเสนอราคา ว่ามีผู้เสนอราคากระทำการอันเป็นการขัดขวางการแข่งขันราคาอย่างเป็นธรรมตามข้อ 1.3 (2) และคณะกรรมการฯ เชื่อว่ามีการกระทำการอันเป็นการขัดขวางการแข่งขันราคาอย่างเป็นธรรม คณะกรรมการฯ จะตัดรายชื่อผู้เสนอราคารายนั้นออกจากการเป็นผู้เสนอราคาและประกาศรายชื่อผู้เสนอราคาที่มีสิทธิได้รับการคัดเลือกโดย มหาวิทยาลัยจะพิจารณาลงโทษผู้เสนอราคาดังกล่าวเป็นผู้ทำงาน เว้นแต่คณะกรรมการฯ จะวินิจฉัยได้ว่าผู้เสนอ



ราคารายนั้นเป็นผู้ที่ให้ความร่วมมือเป็นประโยชน์ต่อการพิจารณาของทางราชการและมีได้เป็นผู้ริเริ่มให้มีการกระทำดังกล่าว

ผู้เสนอราคาที่ถูกตัดรายชื่อออกจากการเป็นผู้เสนอราคาเพราะเหตุเป็นผู้เสนอราคาที่มีผลประโยชน์รวมกันกับผู้เสนอราคาอื่น ณ วันประกาศสอบราคาซื้อหรือเป็นผู้เสนอราคาที่ทำกรทำการอันเป็นการขัดขวางการแข่งขันราคาอย่างเป็นธรรม อาจอุทธรณ์คำสั่งดังกล่าวต่อปลัดกระทรวงภายใน 3 วัน นับแต่วันที่ได้รับแจ้งจากคณะกรรมการพิจารณาผลการวินิจฉัยอุทธรณ์ของปลัดกระทรวงให้ถือเป็นที่สุด

คณะกรรมการเปิดซองสอบราคา จะเปิดซองใบเสนอราคาผู้ที่มีสิทธิได้รับการคัดเลือกดังกล่าวข้างต้น ณ ห้องประชุมนพมาศ (อาคาร 3 ชั้น 5) มหาวิทยาลัยราชภัฏธนบุรี ในวันที่ 2 กุมภาพันธ์ 2560 ตั้งแต่เวลา 14.00 น. เป็นต้นไป

การยื่นอุทธรณ์ตามวรรค 4 ย่อมไม่เป็นเหตุให้มีการขยายระยะเวลาการเปิดซองใบเสนอราคา เว้นแต่ปลัดกระทรวงพิจารณาเห็นว่า การขยายระยะเวลาดังกล่าวจะเป็นประโยชน์ทางราชการอย่างยิ่ง และในกรณีที่ปลัดกระทรวงพิจารณาเห็นด้วยกับคำคัดค้านของผู้อุทธรณ์ และเห็นว่า การยกเลิกการเปิดซองใบเสนอราคาที่ได้ดำเนินการไปแล้ว จะเป็นประโยชน์แก่ทางราชการอย่างยิ่ง ให้ปลัดกระทรวงมีอำนาจยกเลิกการเปิดซองใบเสนอราคาดังกล่าวได้

5. หลักเกณฑ์และสิทธิในการพิจารณาราคา

5.1 ในการสอบราคาซื้อครั้งนี้ เนื่องจากมหาวิทยาลัยมีข้อจำกัดในการกำหนดรหัส GFMS มหาวิทยาลัยจะพิจารณาราคาเป็นรายกลุ่ม โดยผู้เสนอราคาเลือกเสนอราคากลุ่มใดกลุ่มหนึ่ง หรือทุกกลุ่มก็ได้ แต่จะต้องเสนอราคาครบทุกรายการภายในกลุ่มเดียวกัน ดังนี้

กลุ่มที่ 1 มี

รายการที่ 1 ชุดรับแขก จำนวน 1 ชุด

รายการที่ 2 ชุดรับแขก จำนวน 1 ชุด

กลุ่มที่ 2 มี

รายการที่ 3 เก้าอี้ห้องประชุม จำนวน 400 ตัว

รายการที่ 4 เก้าอี้ห้องประชุม จำนวน 40 ตัว

รายการที่ 5 ครุภัณฑ์ครุภัณฑ์สำนักงาน จำนวน 1 ชุด ประกอบด้วย 5 รายการ

1. โต๊ะทำงานอาจารย์ จำนวน 9 ตัว

2. โต๊ะทำงานเจ้าหน้าที่ จำนวน 9 ตัว

3. เก้าอี้นั่งทำงาน จำนวน 34 ตัว

4. ตู้บานเลื่อนกระจก จำนวน 41 ตู้

5. ตู้บานเลื่อนทึบ จำนวน 35 ตู้

รายการที่ 6 ตู้เหล็กสองบาน จำนวน 2 ตู้

กลุ่มที่ 3 มี รายการที่ 7 กระดานไวท์บอร์ด จำนวน 6 ชุด

กลุ่มที่ 4 มี รายการที่ 8 ครุภัณฑ์ประกอบห้องพักนักศึกษา จำนวน 1 ชุด ประกอบด้วย

6 รายการ

1. ตู้เสื้อผ้า จำนวน 20 ตู้

2. โต๊ะทำงาน จำนวน 10 ตัว

3. เก้าอี้นั่งทำงาน จำนวน 39 ตัว

4. เตียงเหล็ก จำนวน 33 เตียง

5. บอร์ดติดประกาศไม้ก๊อก จำนวน 2 บอร์ด

6. บอร์ดติดประกาศตู้กระจก จำนวน 2 บอร์ด



และราคาที่เสนอต้องไม่เกินราคาตามตารางแสดงวงเงินงบประมาณฯ (ราคากลาง) ที่อ้างอิง

5.2 หากผู้เสนอราคา รายใดมีคุณสมบัติไม่ถูกต้องตามข้อ 2 หรือยื่นหลักฐานการเสนอราคา ไม่ถูกต้องหรือไม่ครบถ้วนตามข้อ 3 หรือยื่นซองสอบราคาไม่ถูกต้องตามข้อ 4 แล้ว คณะกรรมการเปิดซอง ใบเสนอราคา จะไม่รับพิจารณาราคาของผู้เสนอราคารายนั้น เว้นแต่เป็นข้อผิดพลาดหรือผิดหลงเพียงเล็กน้อยหรือ ผิดพลาดไปจากเงื่อนไขของเอกสารสอบราคาในส่วนที่มีใช้สาระสำคัญ ทั้งนี้เฉพาะในกรณีที่พิจารณาเห็นว่าเป็น ประโยชน์ต่อมหาวิทยาลัยเท่านั้น

5.3 มหาวิทยาลัย สงวนสิทธิไม่พิจารณาราคาของผู้เสนอราคา โดยไม่มีการผ่อนผันในกรณี ดังต่อไปนี้

1. ไม่ปรากฏชื่อผู้เสนอราคารายนั้นในบัญชีผู้รับเอกสารสอบราคาหรือในหลักฐาน การรับเอกสารสอบราคาของมหาวิทยาลัย
2. ไม่กรอกชื่อนิติบุคคลหรือลงลายมือชื่อผู้เสนอราคาอย่างใดอย่างหนึ่งหรือทั้งหมดใน ใบเสนอราคา
3. เสนอรายละเอียดแตกต่างไปจากเงื่อนไขที่กำหนดในเอกสารสอบราคาที่เป็นสาระ สำคัญหรือมีผลทำให้เกิดความได้เปรียบเสียเปรียบแก่ผู้เสนอราคารายอื่น
4. ราคาที่เสนอมีการขาดลบ ตก เต็ม แก้ไข เปลี่ยนแปลง โดยผู้เสนอราคามีได้ ลงลายมือชื่อพร้อมประทับตรา (ถ้ามี) กำกับไว้

5.4 ในการตัดสินการสอบราคาหรือในการทำสัญญา คณะกรรมการเปิดซองสอบราคาหรือ มหาวิทยาลัยมีสิทธิให้ผู้เสนอราคาชี้แจงข้อเท็จจริง สภาพ ฐานะหรือข้อเท็จจริงอื่นใดที่เกี่ยวข้องกับผู้เสนอราคาได้ มหาวิทยาลัยมีสิทธิที่จะไม่รับราคาหรือไม่ทำสัญญาหากหลักฐานดังกล่าวไม่มีความเหมาะสมหรือไม่ถูกต้อง

5.5 มหาวิทยาลัยทรงไว้ซึ่งสิทธิที่จะไม่รับราคาต่ำสุด หรือราคาหนึ่งราคาใด หรือราคาที่เสนอ ทั้งหมดก็ได้ และอาจพิจารณาเลือกซื้อในจำนวนหรือขนาด หรือเฉพาะรายการหนึ่งรายการใด หรืออาจยกเลิกการ สอบราคาโดยไม่พิจารณาจัดซื้อเลยก็ได้แต่จะพิจารณา ทั้งนี้เพื่อประโยชน์ของทางราชการเป็นสำคัญและให้ถือ ว่าเป็นการตัดสินของมหาวิทยาลัยเป็นเด็ดขาด ผู้เสนอราคาจะเรียกร้องค่าเสียหายใดๆ มิได้ รวมทั้งมหาวิทยาลัย จะพิจารณายกเลิกการสอบราคาและลงโทษผู้เสนอราคาเป็นผู้ทำงาน ไม่ว่าจะเป็นผู้เสนอราคาที่ได้รับการคัดเลือก หรือไม่ก็ตาม หากมีเหตุผลที่เชื่อได้ว่าการเสนอราคากระทำการโดยไม่สุจริต เช่น การเสนอราคาอันเป็นเท็จหรือใช้ ชื่อนิติบุคคลอื่นมาเสนอราคาแทน เป็นต้น

5.6 ในกรณีที่ปรากฏข้อเท็จจริงภายในหลังจากการเปิดซองสอบราคาว่าผู้เสนอราคาที่มีสิทธิ ได้รับการคัดเลือกตามที่ได้ประกาศรายชื่อไว้ ตามข้อ 4.6 เป็นผู้เสนอราคาที่มีผลประโยชน์ร่วมกันกับผู้เสนอราคา รายอื่น ณ วันประกาศสอบราคาหรือเป็นผู้เสนอราคาที่ทำกรทำการอันเป็นการขัดขวางการแข่งขันราคาอย่างเป็น ธรรมตามข้อ 1.3 มหาวิทยาลัยมีอำนาจที่จะตัดรายชื่อผู้เสนอราคาที่มีสิทธิได้รับการคัดเลือกดังกล่าวออกจาก ประกาศรายชื่อตาม ข้อ 4.6 และมหาวิทยาลัยจะพิจารณาลงโทษผู้เสนอราคารายนั้นเป็นผู้ทำงาน

ในกรณีนี้ หากปลัดกระทรวงพิจารณาเห็นว่าการยกเลิกเปิดซองใบเสนอราคาที่ได้ดำเนินไป แล้วจะเป็นประโยชน์แก่ทางราชการอย่างยิ่ง ปลัดกระทรวงมีอำนาจยกเลิกการเปิดใบเสนอราคาดังกล่าวได้

6. การทำสัญญาซื้อขาย

6.1 ในกรณีที่ผู้ชนะการสอบราคาสามารถส่งมอบสิ่งของได้ครบถ้วน ภายใน 5 วันทำการหลังจาก การประกาศรายชื่อผู้ชนะการสอบราคาแล้ว มหาวิทยาลัยจะพิจารณาจัดทำข้อตกลงเป็นหนังสือแทนการทำสัญญาได้



6.2 ในกรณีที่ผู้ชนะการสอบราคาไม่สามารถส่งมอบสิ่งของได้ครบถ้วนภายใน 5 วันทำการของทางราชการ หรือ เห็นว่าไม่สมควรจัดทำข้อตกลงเป็นหนังสือ ตามข้อ 6.1 ผู้ชนะการสอบราคาจะต้องทำสัญญากับมหาวิทยาลัยภายใน 5 วันทำการนับถัดจากวันที่ได้รับแจ้งและจะต้องวางหลักประกันสัญญาเป็นจำนวนเงินเท่ากับร้อยละห้า (5%) ของราคาส่งของที่สอบราคาได้ให้มหาวิทยาลัยยึดถือไว้ในขณะที่ทำสัญญา โดยใช้หลักประกันอย่างหนึ่งอย่างใดดังต่อไปนี้

(1) เงินสด

(2) เช็คที่ธนาคารสั่งจ่ายให้แก่มหาวิทยาลัย โดยเป็นเช็คลงวันที่ที่ทำสัญญาหรือก่อนหน้านั้นไม่เกิน 3 วันทำการของทางราชการ

(3) หนังสือค้ำประกันของธนาคารภายในประเทศตามที่ กวพ.กำหนด

(4) หนังสือค้ำประกันของบริษัทเงินทุนอุตสาหกรรมแห่งประเทศไทย หรือบริษัทเงินทุนหรือบริษัทเงินทุนหลักทรัพย์ ที่ได้รับอนุญาตให้ประกอบกิจการเงินทุน เพื่อการพาณิชย์ และประกอบธุรกิจค้ำประกันตามประกาศของธนาคารแห่งประเทศไทย ซึ่งได้แจ้งชื่อเวียนให้ส่วนราชการต่าง ๆ ทราบแล้ว

(5) พันธบัตรรัฐบาลไทย

หลักประกันนี้จะคืนให้โดยไม่มีดอกเบี้ยภายใน 15 วัน นับถัดจากวันที่ผู้ชนะการสอบราคา (ผู้ขาย) พ้นจากข้อผูกพันตามสัญญาซื้อขายแล้ว

7. อัตราค่าปรับ

ค่าปรับตามแบบสัญญาซื้อขายให้คิดในอัตราร้อยละ 0.2 ต่อวัน

8. การรับประกันความชำรุดบกพร่อง

ผู้ชนะการสอบราคาซึ่งได้ทำข้อตกลงเป็นหนังสือหรือทำสัญญาซื้อขายกับมหาวิทยาลัยแล้วแต่กรณี จะต้องรับประกันความชำรุดบกพร่องของสิ่งของที่ซื้อขายที่เกิดขึ้นอย่างน้อย 1 ปี หรือ 3 ปี แล้วแต่กรณีตามคุณลักษณะเอกสาร 1.1 นับถัดจากวันที่ผู้ซื้อรับมอบ โดยผู้ขายต้องบริหารจัดการซ่อมแซมแก้ไขให้ใช้งานได้ติดตั้งเดิมภายใน 7 วัน นับถัดจากวันที่ได้รับแจ้งความชำรุดบกพร่อง

9. ข้อสงวนสิทธิในการเสนอราคาและอื่น ๆ

9.1 เมื่อมหาวิทยาลัยได้คัดเลือกผู้เสนอราคารายใดให้เป็นผู้ขาย และได้ตกลงซื้อสิ่งของตามสอบราคาซื้อแล้ว ถ้าผู้ขายจะต้องส่งหรือนำสิ่งของดังกล่าวเข้ามาจากต่างประเทศและของนั้นต้องนำเข้ามาโดยทางเรือในเส้นทางที่มีเรือไทยเดินอยู่ และสามารถให้บริการรับขนได้ตามที่รัฐมนตรีว่าการกระทรวงคมนาคมประกาศกำหนด ผู้เสนอราคาซึ่งเป็นผู้ขายจะต้องปฏิบัติตามกฎหมายว่าด้วยการส่งเสริมการพาณิชย์ ดังนี้

(1) แจ้งการสั่ง หรือ นำสิ่งของที่ซื้อขายดังกล่าวเข้ามาจากต่างประเทศต่อสำนักงานคณะกรรมการส่งเสริมพาณิชย์ภายใน 7 วัน นับตั้งแต่วันที่ผู้ขายส่งหรือซื้อของจากต่างประเทศและของนั้นต้องนำเข้ามาโดยทางเรือในเส้นทางที่มีเรือไทยเดินอยู่ และสามารถให้บริการรับขน ได้ตามที่รัฐมนตรีว่าการกระทรวงคมนาคมประกาศยกเว้น ให้บรรทุกโดยเรืออื่นได้

(2) จัดการให้สิ่งของที่ซื้อขายดังกล่าวบรรทุกโดยเรือไทย หรือ เรือที่มีสิทธิเช่นเดียวกับเรือไทยจากต่างประเทศมายังประเทศไทย เว้นแต่จะได้รับอนุญาตจากสำนักงานคณะกรรมการส่งเสริมพาณิชย์ให้บรรทุกสิ่งของนั้น โดยเรืออื่นที่มีใช่เรือไทย ซึ่งจะต้องได้รับอนุญาตเช่นนั้นก่อนบรรทุกของลงเรืออื่น หรือเป็นของที่รัฐมนตรีว่าการกระทรวงคมนาคมประกาศยกเว้นให้บรรทุกโดยเรืออื่น



(3) ในกรณีที่ไมปฏิบัติตาม (1) หรือ (2) ผู้ขายจะต้องรับผิดชอบตามกฎหมายว่าด้วยการส่งเสริมการพาณิชย์

9.2 ผู้เสนอราคาซึ่งมหาวิทยาลัยได้คัดเลือกแล้วไม่ไปทำสัญญาหรือข้อตกลงภายในเวลาที่ทางราชการกำหนดดังระบุไว้ในข้อ 6 มหาวิทยาลัยอาจพิจารณาเรียกร้องให้ชดใช้ความเสียหายอื่น(ถ้ามี) รวมทั้งจะพิจารณาให้เป็นผู้ทำงานตามระเบียบของทางราชการ

9.3 มหาวิทยาลัยสงวนสิทธิที่จะแก้ไขเพิ่มเติมเงื่อนไขหรือข้อกำหนดในสัญญาให้เป็นไปตามความเห็นของสำนักงานอัยการสูงสุด (ถ้ามี)

หมายเหตุ : ผู้ที่ยื่นความจำนงขอรับเอกสารสอบราคา จะต้องเป็นผู้มีอำนาจในการทำนิติกรรมในนามของบริษัทหรือห้างหุ้นส่วนหรือบริษัทร่วมค้าซึ่งเป็นนิติบุคคล แต่ในกรณีไม่สามารถติดต่อขอรับเอกสารด้วยตนเองได้สามารถมอบอำนาจให้กรรมการอื่นหรือหุ้นส่วนหรือพนักงานคนหนึ่งคนใดเป็นผู้ดำเนินการแทนได้ ทั้งนี้ ผู้มาติดต่อขอรับเอกสารแทนจะต้องมีหนังสือมอบอำนาจที่ลงนามโดยผู้มีอำนาจกระทำการในนามของนิติบุคคลนั้นพร้อมทั้งประทับตราสำคัญของบริษัทหรือห้าง สำนเนาหนังสือรับรองพร้อมวัตถุประสงค์สำเนา บัตรประจำตัวผู้เสียภาษี และสำเนาบัตรประชาชนผู้มอบและผู้รับมอบ มามอบต่อมหาวิทยาลัยเพื่อเป็นหลักฐานในวันรับแบบด้วย

มหาวิทยาลัยราชภัฏธนบุรี
19 สิงหาคม 2568



รายละเอียดคุณลักษณะครุภัณฑ์สำนักงาน จำนวน 8 รายการ

ต้องมีรายละเอียดดังนี้

ตามประกาศสอบราคาเลขที่ 16/2560

ครุภัณฑ์สำนักงาน จำนวน 8 รายการ ประกอบด้วยรายการดังนี้

กลุ่มที่ 1 มีรายการที่ 1 ชุดรับแขก จำนวน 1 ชุด และรายการที่ 2 ชุดรับแขก จำนวน 1 ชุด
รายการที่ 1 ชุดรับแขก จำนวน 1 ชุด วงเงินราคากลาง 18,940.- บาท มีคุณสมบัติดังนี้

1. โซฟา 2 ที่นั่ง ขนาดไม่น้อยกว่า 128x75x80 เซนติเมตร (กว้างxลึกxสูง) จำนวน 2 ตัว

1.1 โครงสร้างผลิตจากไม้ เบาะนั่งและพนักพิงบุด้วยฟองน้ำ

1.2 วัสดุหุ้ม หุ้มด้วยหนัง PVC หรือเทียบเท่า

1.3 ขาผลิตจากพลาสติกฉีกขึ้นรูป

1.4 วัสดุง่ายต่อการทำความสะอาด

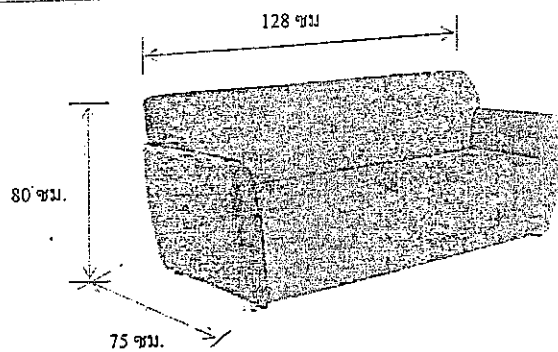

ภาพที่ 1 โซฟา 2 ที่นั่ง ขนาดไม่น้อยกว่า 128 x 75 x 80 เซนติเมตร (กว้าง x ลึก x สูง)

2.โซฟา 1 ที่นั่ง ขนาดไม่น้อยกว่า80x75x80 เซนติเมตร (กว้างx ลึกxสูง) จำนวน 4 ตัว

2.1 โครงสร้างผลิตจากไม้ เบาะนั่งและพนักพิงบุด้วยฟองน้ำ

2.2 วัสดุหุ้ม หุ้มด้วยหนัง PVC หรือเทียบเท่า

2.3 ขาผลิตจากพลาสติกฉีกขึ้นรูป

2.4 วัสดุง่ายต่อการทำความสะอาด

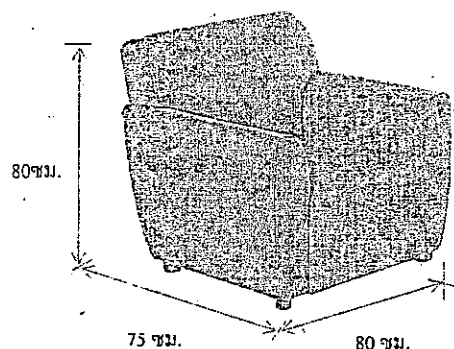

ภาพที่ 2 โซฟา 1 ที่นั่ง ขนาดไม่น้อยกว่า 80 x 75 x 80 เซนติเมตร (กว้าง x ลึก x สูง) จำนวน 4 ตัว



3. โต๊ะกลางกระจก ขนาดไม่น้อยกว่า 90x60x 40 เซนติเมตร (กว้างx ลึกxสูง) จำนวน 2 ตัว
 - 3.1 ด้านบนเป็นกระจกฝ้า
 - 3.2 ด้านล่างมีชั้นสำหรับนิตยสาร
 - 3.3 ขาโต๊ะทำจากไม้
4. ส่งมอบ ณ มหาวิทยาลัยราชภัฏธนบุรี กรุงเทพฯ อาคาร 3 ชั้น 3
5. รับประกัน 1 ปี
6. ผู้ขายจะต้องพินสือหมายเลข หรือสกรีนหมายเลขครุภัณฑ์ หรือแบบอื่นตามที่มหาวิทยาลัยกำหนด

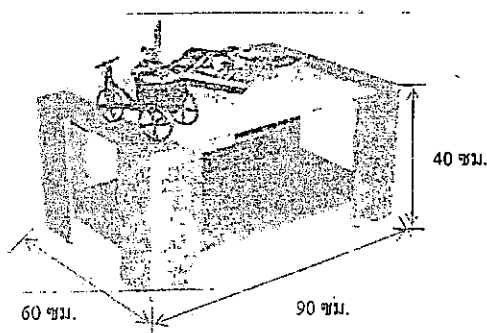

ภาพที่ 3 โต๊ะกลางกระจก ขนาดไม่น้อยกว่า 90 x 60 x 40 เซนติเมตร (กว้าง x ลึก x สูง)

รายการที่ 2 ชุดรับแขก จำนวน 1 ชุด วงเงินราคากลาง 50,000.- บาท มีคุณสมบัติดังนี้

1. ชุดโซฟารับแขกประกอบด้วยโซฟา 3 ที่นั่ง จำนวน 4 ตัว
 - 1.1 ขนาดเบาะนั่ง กว้าง 180 x ลึก 55 x หนา 23 cm.
 - 1.2 ขนาดพนักพิง กว้าง 180 x ลึก 40 x หนา 10 cm
 - 1.3 ลักษณะ : โครงสร้างไม้เนื้อแข็ง เบาะนั่ง, พนักพิง และเท้าแขนเป็นเบาะหุ้มหนังเทียม
 - 1.4 ขนาด : กว้าง 90 ซม. x ลึก 80 ซม. x สูง 80 ซม.
 - 1.5 โครงสร้าง : ทำจากไม้เนื้อแข็งอบ
 - 1.6 พนักพิง : ทำจากฟองน้ำ ฉาบด้วยใยแผ่น หุ้มด้วยหนังขนาด กว้าง 60 ซม. x ลึก 40 ซม. x หนา 10 ซม. PUเกรดA
 - 1.7 เบาะนั่ง : ทำจากฟองน้ำอัดและฟองน้ำหุ้มด้วยหนัง PU เกรดA ขนาด กว้าง 60 ซม. x ลึก 55 ซม. x หนา 23 ซม.
 - 1.8 เท้าแขน : มีขนาด 15 ซม. x 80 ซม. x 60 ซม.
 - 1.9 ขา : เป็นขาพลาสติกสีดำอย่างดี



2. โซฟา 3 ที่นั่ง จำนวน 2 ชุด

2.1 ลักษณะ : โครงสร้างไม้เนื้อแข็ง เบาะนั่ง,พนักพิง และเท้าแขนเป็นเบาะหุ้มหนังเทียม

2.2 ขนาด : กว้าง 210 ซม. x ลึก 80 ซม. x สูง 80 ซม.

2.3 โครงสร้าง : ทำจากไม้เนื้อแข็งอบ

2.4 พนักพิง : ทำจากฟองน้ำ ฉาบด้วยใยแผ่น หุ้มด้วยหนัง PU เกรดA ขนาด กว้าง 180 ซม. x ลึก 40 ซม. xหนา 10 ซม.

2.5 เบาะนั่ง : ทำจากฟองน้ำอัดและฟองน้ำหุ้มด้วยหนัง PU เกรดA ขนาด กว้าง 180 ซม. x ลึก 55 ซม. xหนา23 ซม.

2.6 เท้าแขน : มีขนาด 15 ซม. x 80 ซม. x 60 ซม.

2.7 ขา : เป็นขาพลาสติกสีดำอย่างดี

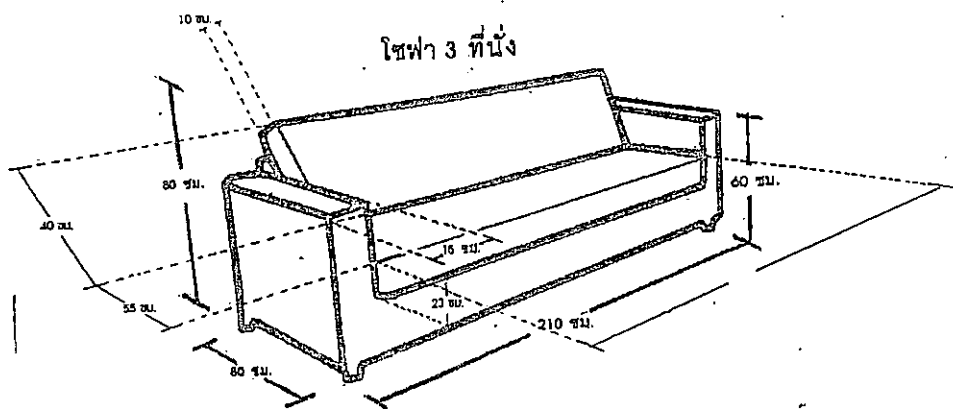

3. โต๊ะกลาง จำนวน 1 ตัว มีคุณสมบัติดังนี้

3.1 ลักษณะ : โครงสร้างเหล็ก หน้าโต๊ะกระจกสีชา

3.2 ขนาด : กว้าง 90 ซม. x ลึก 60 ซม. x สูง 40 ซม.

โครงสร้าง

3.3 หน้าโต๊ะ : กระจกสีชา หนา 6 มม.

3.4 โครงขา : ผลิตจากเหล็กเหลี่ยม ขนาดไม่น้อยกว่า 19 x 19 มม. หนา 1.0 มม.

3.5 จุกรองขา : พลาสติก POLY PROPYLENE ฉีดขึ้นรูป



โต๊ะกลาง

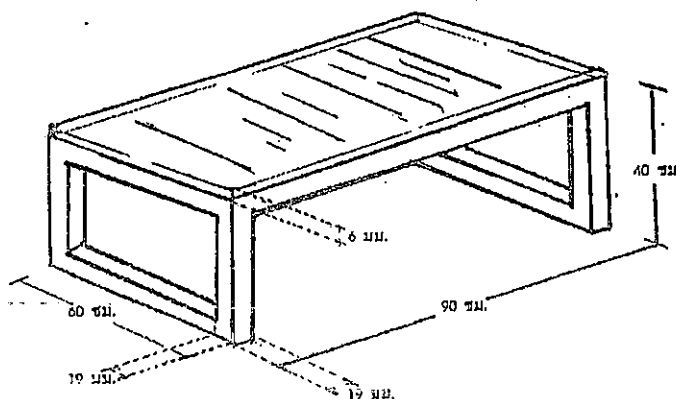

4. ส่งมอบ ณ มหาวิทยาลัยราชภัฏธนบุรี กรุงเทพฯ อาคาร 2 ชั้น 8
5. รับประกัน 1 ปี

กลุ่มที่ 2 มีรายการที่ 3 เก้าอี้ห้องประชุม จำนวน 400 ตัว รายการที่ 4 เก้าอี้ห้องประชุม จำนวน 40 ตัว รายการที่ 5 ครุภัณฑ์สำนักงาน จำนวน 1 ชุด และรายการที่ 6 ตู้เหล็กสองบาน จำนวน 2 ตู้
รายการที่ 3 เก้าอี้ห้องประชุม จำนวน 400 ตัว วงเงินราคากลาง 308,000.- บาท มีคุณสมบัติดังนี้

1. ขนาดประมาณ 44x49x90 ซม. (กว้างxลึกxสูง)
2. พื้นนั่งและหลังพิงเป็นไม้หุ้มพองน้ำ บุนวม ด้วยหนังเทียม
3. หลังพิง ขนาดประมาณ 34x2x40 (กว้าง xหนาx สูง)
4. พื้นนั่ง ขนาดประมาณ 45x5x40 (กว้าง xหนาx สูง)
5. โครงขาเหล็กเป็นเหลี่ยม 7/8 x7/8 นิ้ว หนา ไม่ต่ำกว่า 1.2 มม.เต็ม ชูปโครเมียม
6. มีเหล็กแป๊ปกลมคาดเป็นตัว A เพื่อเพิ่มความแข็งแรง
7. สีหนังมาตรฐาน สีน้ำเงินกรมท่า
8. มีตัวรองพื้นตรงขาเก้าอี้ทั้ง 4 ขา
9. ผู้ขายจะต้องพ่นสี หรือสกรีนหมายเลขครุภัณฑ์ หรือแบบอื่นตามมหาวิทยาลัยกำหนด
10. สถานที่ส่งมอบ ณ มหาวิทยาลัยราชภัฏธนบุรี กรุงเทพฯ อาคาร 2 ชั้น 8
11. รับประกัน 1 ปี

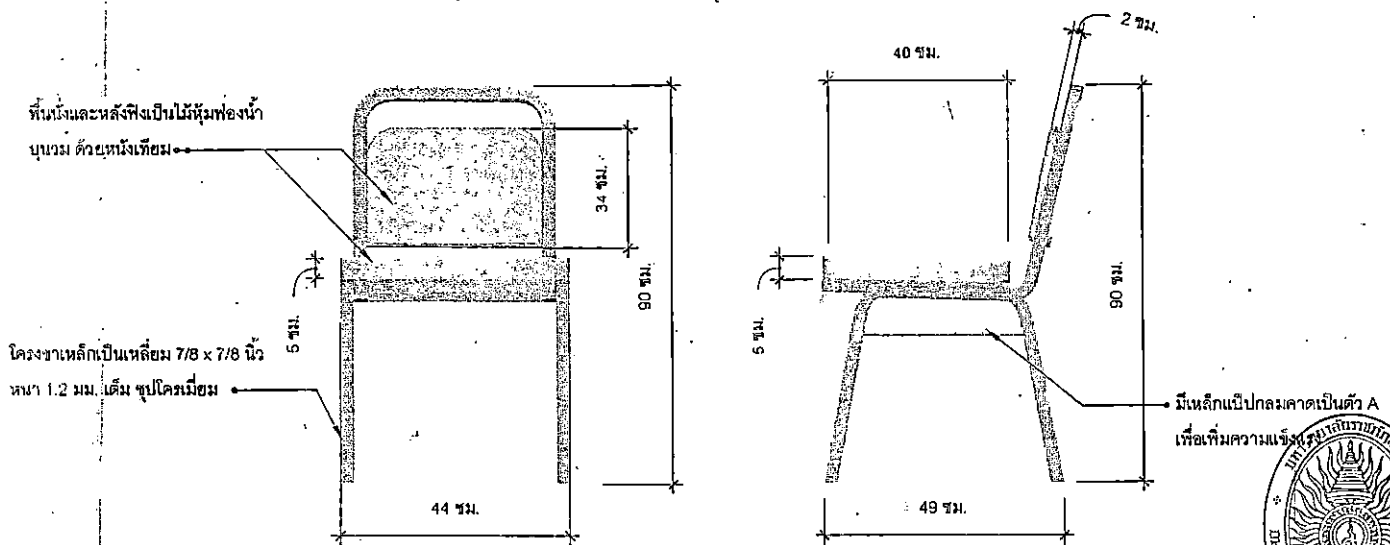

รายการที่ 4 เก้าอี้ห้องประชุม จำนวน 40 ตัว วงเงินราคากลาง 30,800.- บาท มีคุณสมบัติดังนี้

1. ขนาดประมาณ 44x49x90 ซม. (กว้างxลึกxสูง)
2. พื้นนั่งและหลังพิงเป็นไม้หุ้มพองน้ำ บุนวม ด้วยหนังเทียม
3. หลังพิง ขนาดประมาณ 34x2x40 (กว้าง xหนาx สูง)
4. พื้นนั่ง ขนาดประมาณ 45x5x40 (กว้าง xหนาx สูง)
5. โครงขาเหล็กเป็นเหลี่ยม 7/8 x 7/8 นิ้ว หนา ไม่ต่ำกว่า 1.2 มม.เต็ม ชุบโครเมียม
6. มีเหล็กแป๊ปกลมคาดเป็นตัว A เพื่อเพิ่มความแข็งแรง
7. สีหนังมาตรฐาน สีน้ำเงินกรมท่า
8. มีตัวรองพื้นตรงขาเก้าอี้ทั้ง 4 ขา
9. ก่อนทำการส่งมอบผู้ขายจะต้องพ่นสี หรือสกรีนหมายเลขครุภัณฑ์หรือแบบอื่นตามมหาวิทยาลัย

กำหนด

10. สถานที่ส่งมอบ ณ มหาวิทยาลัยราชภัฏธนบุรี กรุงเทพฯ อาคาร 5 ชั้น 4
11. รับประกัน 1 ปี

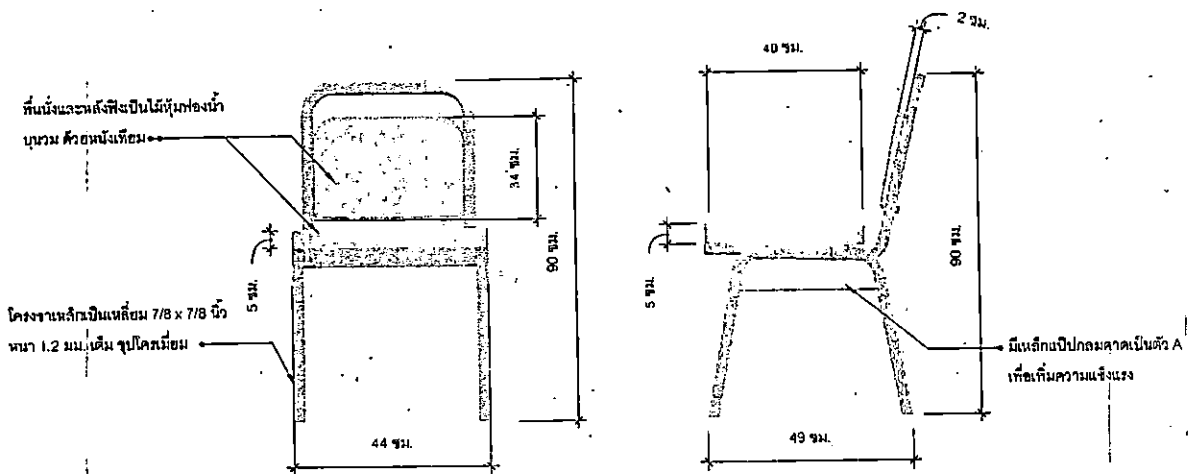

รายการที่ 5 ครุภัณฑ์สำนักงาน จำนวน 1 ชุด ประกอบด้วย 5 รายการ

1. โต๊ะทำงานอาจารย์ จำนวน 9 ตัว เป็นเงิน 44,779.50 บาท มีคุณสมบัติดังนี้
 - 1.1 ขนาดโดยประมาณ 135 (W) x 800 (D) x 75 (H) ซม. โดย \pm ไม่เกิน 1 ซม.
 - 1.2 เป็นโต๊ะทำงานแบบมีลิ้นชักเก็บเอกสาร 3 ลิ้นชัก ทางด้านขวา
 - 1.3 พื้นหน้าโต๊ะ ทำด้วยไม้ PARTICLE BOARD หนา 28 มม. เคลือบด้วย MELAMINE RESIN FILM ในระบบ Short Cycle ปิดขอบ PVC หนา 2 มม. ทั้ง 4 ด้าน ด้วยกาววิทยาศาสตร์และความร้อน ลบมุมคมโดยเครื่องจักร
 - 1.4 ข้างโต๊ะ ทำด้วยไม้ PARTICLE BOARD หนา 19 มม. เคลือบด้วย MELAMINE RESIN FILM ในระบบ Short Cycle ปิดขอบ PVC หนา 2 มม. ทั้ง 3 ด้าน ด้วยกาววิทยาศาสตร์และความร้อน ลบมุมคมโดยเครื่องจักร
 - 1.5 บังตา ทำด้วยไม้ PARTICLE BOARD หนา 16 มม. เคลือบด้วย MELAMINE RESIN FILM ในระบบ Short Cycle ปิดขอบ PVC หนา 0.4 มม. ติด 1 ด้าน ด้วยกาววิทยาศาสตร์และความร้อน
 - 1.6 ตู้ลิ้นชัก ทำด้วยไม้ PARTICLE BOARD หนา 16 มม. เคลือบด้วย MELAMINE RESIN FILM ในระบบ Short Cycle ปิดขอบ PVC หนา 0.4 มม.



1.7 หน้าลิ้นชัก ทำด้วยไม้ PARTICLE BOARDหนา 16 มม. เคลือบด้วย MELAMINE RESIN FILM ในระบบ Short Cycle ปิดขอบ PVC หนา 2 มม. ทั้ง 4 ด้าน ด้วยกาววิทยาศาสตร์และความร้อน ลบมุมคม โดยเครื่องจักร พร้อมกุญแจล็อก (Front Central Lock) และมีมือจับ

1.8 หน้า-หลัง-ข้างกล่องลิ้นชัก ทำด้วยไม้ PARTICLE BOARD หนา 12 มม. เคลือบด้วย MELAMINE RESIN FILM ในระบบ Short Cycle ปิดขอบ PVC หนา 0.4 มม.

1.9 พื้นลิ้นชัก เป็นไม้ MDF BOARD เคลือบขาว หนา 3 มม.

1.10 มีมือจับ

1.11 โต๊ะลายไม้ สีบิท+ดำ

1.12 ยึดชิ้นส่วนด้วย KNOCK DOWN FITTING

1.13 พร้อมติดตั้ง

1.14 ผู้ขายจะต้องพ่นสี หรือสกรีนหมายเลขครุภัณฑ์ หรือแบบอื่นตามมหาวิทยาลัยกำหนด

1.15 รับประกัน 1 ปี

1.16 สถานที่ส่งมอบ ณ มหาวิทยาลัยราชภัฏธนบุรี สมุทรปราการ (หอพักนักศึกษา)

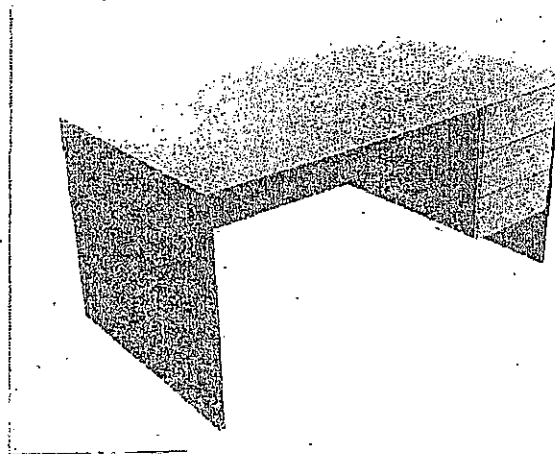

2. โต๊ะทำงานเจ้าหน้าที่ จำนวน 9 ตัว วงเงินราคากลาง 35,631.- บาท มีคุณสมบัติดังนี้

2.1 ขนาดโดยประมาณ 120 (W) x 600 (D) x 75 (H) ซม. โดย \pm ไม่เกิน 1 ซม.

2.2 เป็นโต๊ะทำงานแบบมีลิ้นชักเก็บเอกสาร 2 ลิ้นชัก ทางด้านขวา

2.3 พื้นหน้าโต๊ะ ทำด้วยไม้ PARTICLE BOARD หนา 28 มม. เคลือบด้วย MELAMINE RESIN FILM ในระบบ Short Cycle ปิดขอบ PVC หนา 2 มม. ทั้ง 4 ด้าน ด้วยกาววิทยาศาสตร์และความร้อน ลบมุมคม โดยเครื่องจักร

2.4 ข้างโต๊ะ ทำด้วยไม้ PARTICLE BOARD หนา 19 มม. เคลือบด้วย MELAMINE RESIN FILM ในระบบ Short Cycle ปิดขอบ PVC หนา 2 มม. ทั้ง 3 ด้าน ด้วยกาววิทยาศาสตร์และความร้อน ลบมุมคม โดยเครื่องจักร

2.5 บังตา ทำด้วยไม้ PARTICLE BOARD หนา 16 มม. เคลือบด้วย MELAMINE RESIN FILM ในระบบ Short Cycle ปิดขอบ PVC หนา 0.4 มม. ติด 1 ด้าน ด้วยกาววิทยาศาสตร์และความร้อน

2.6 ตู้ลิ้นชัก ทำด้วยไม้ PARTICLE BOARD หนา 16 มม. เคลือบด้วย MELAMINE RESIN FILM ในระบบ Short Cycle ปิดขอบ PVC หนา 0.4 มม.



2.7 หน้าลิ้นชัก ทำด้วยไม้ PARTICLE BOARD หนา 16 มม. เคลือบด้วย MELAMINE RESIN FILM ในระบบ Short Cycle ปิดขอบ PVC หนา 2 มม. ทั้ง 4 ด้าน ด้วยกาววิทยาศาสตร์และความร้อน ลบมุมคม โดยเครื่องจักร พร้อมกุญแจล็อก (Front Central Lock) และมีมือจับ

2.8 หน้า-หลัง-ข้างกล่องลิ้นชัก ทำด้วยไม้ PARTICLE BOARD หนา 12 มม. เคลือบด้วย MELAMINE RESIN FILM ในระบบ Short Cycle ปิดขอบ PVC หนา 0.4 มม.

2.9 พื้นลิ้นชัก เป็นไม้ MDF BOARD เคลือบขาว หนา 3 มม.

2.10 มีมือจับ

2.11 โต๊ะลายไม้ สีสีพี+ดำ

2.12 ยึดชิ้นส่วนด้วย KNOCK DOWN FITTING

2.13 พร้อมติดตั้ง

2.14 ผู้ขายจะต้องพ่นสี หรือสกรีนหมายเลขครุภัณฑ์ หรือแบบอื่นตามมหาวิทยาลัยกำหนด

2.15 สถานที่ส่งมอบ มหาวิทยาลัยราชภัฏธนบุรี สมุทรปราการ

2.16 รับประกัน 1 ปี

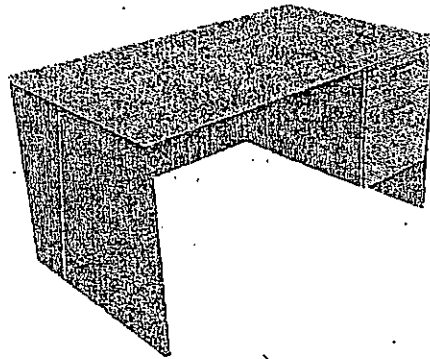

3. เก้าอี้นั่งทำงาน จำนวน 34 ตัว วงเงินราคากลาง 80,036.- บาท มีคุณสมบัติดังนี้

3.1 โครงขาเหล็กชุบโครเมียม 5 แฉก มีล้อเลื่อนไปมาได้

3.2 ที่นั่งบุฟองน้ำหุ้มหนังเทียม สีดำ

3.3 พนักพิงบุฟองน้ำหุ้มหนังเทียม สีดำ

3.4 นั่งหมุนได้รอบตัว

3.5 ที่นั่งปรับระดับสูง-ต่ำได้ ด้วยระบบไฮดรอลิค

3.6 มีที่เท้าแขนสีดำ

3.7 พร้อมติดตั้ง

3.8 ผู้ขายจะต้องพ่นสี หรือสกรีนหมายเลขครุภัณฑ์ หรือแบบอื่นตามมหาวิทยาลัยฯ กำหนด

3.9 สถานที่ส่งมอบ มหาวิทยาลัยราชภัฏธนบุรี สมุทรปราการ

3.10 รับประกัน 1 ปี

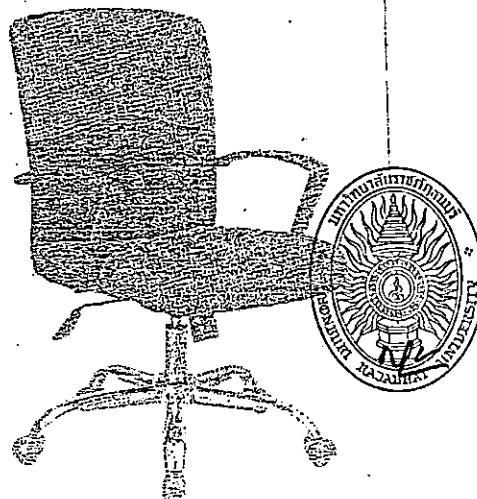

4. ตู้เลื่อนบานกระจก จำนวน 41 ตู้ เป็นเงิน 188,641.- บาท มีคุณสมบัติดังนี้
- 4.1 ขนาดโดยประมาณ 118.5 (W) x 41 (D) x 88 (H) ซม. โดย \pm ไม่เกิน 1 ซม.
 - 4.2 ทำด้วยเหล็กแผ่นพับขึ้นรูป พ่นสี
 - 4.3 เป็นตู้มีบานประตูกระจกใสกรอบเหล็ก เลื่อนไปมาได้
 - 4.4 ภายในแบ่งเป็น 2 ชั้น ปรับระดับได้
 - 4.5 บานประตูมีมือจับและกุญแจล็อก
 - 4.6 สีเทาสลับ
 - 4.7 พร้อมติดตั้ง
 - 4.8 ผู้ขายจะต้องพ่นสี หรือสกรีนหมายเลขครุภัณฑ์ หรือแบบอื่นตามมหาวิทยาลัยกำหนด
 - 4.9 สถานที่ส่งมอบ มหาวิทยาลัยราชภัฏธนบุรี สมุทรปราการ
 - 4.10 รับประกัน 1 ปี

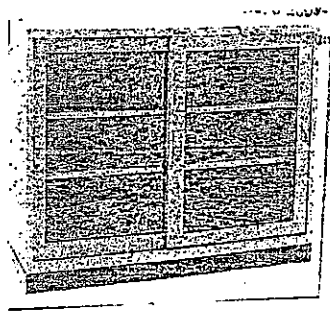

5. ตู้บานเลื่อนทึบ จำนวน 35 ตู้ วงเงินราคากลาง 149,800.-บาท คุณสมบัติดังนี้
- 5.1 ขนาดโดยประมาณ 118.5 (W) x 41 (D) x 88 (H) ซม. โดย \pm ไม่เกิน 1 ซม.
 - 5.2 ทำด้วยเหล็กแผ่นพับขึ้นรูป พ่นสี
 - 5.3 เป็นตู้มีบานประตูเหล็กทึบ
 - 5.4 เลื่อนไปมาได้
 - 5.5 ภายในแบ่งเป็น 2 ชั้น ปรับระดับได้
 - 5.6 บานประตูมีมือจับและกุญแจล็อก
 - 5.7 สีเทาสลับ
 - 5.8 พร้อมติดตั้ง
 - 5.9 ผู้ขายจะต้องพ่นสี หรือสกรีนหมายเลขครุภัณฑ์ หรือแบบอื่นตามมหาวิทยาลัย กำหนด
 - 5.10 สถานที่ส่งมอบ มหาวิทยาลัยราชภัฏธนบุรี สมุทรปราการ
 - 5.11 รับประกัน 1 ปี

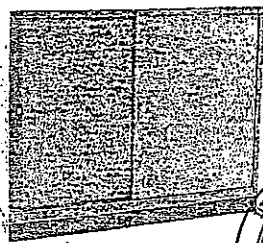

รายการที่ 6 ตู้เหล็กสองบาน จำนวน 2 ตู้ วงเงินราคากลาง 10,650- บาท มีคุณสมบัติดังนี้

1. ขนาดไม่ต่ำกว่า กว้าง 36 X ลึก 21 X สูง 72 นิ้ว
2. โครงตู้ผลิตจากเหล็กแผ่นพับขึ้นรูปคุณภาพดี แข็งแรง พ่นสี
3. มีประตูเปิด - ปิด 2 บาน
4. ภายในมีราวแขวนเสื้อ และแผ่นชั้น จำนวน 3 ชั้น สามารถปรับระดับได้
5. สีพื้นไม่มีลาย (สีเลือกภายหลัง)
6. ผู้ขายจะต้องพ่นสี หรือสกรีนหมายเลขครุภัณฑ์ หรือแบบอื่นตามมหาวิทยาลัยฯ กำหนด
7. สถานที่ส่งมอบ ณ มหาวิทยาลัยราชภัฏธนบุรี กรุงเทพฯ อาคาร 4 ชั้น 1
8. รับประกัน 1 ปี

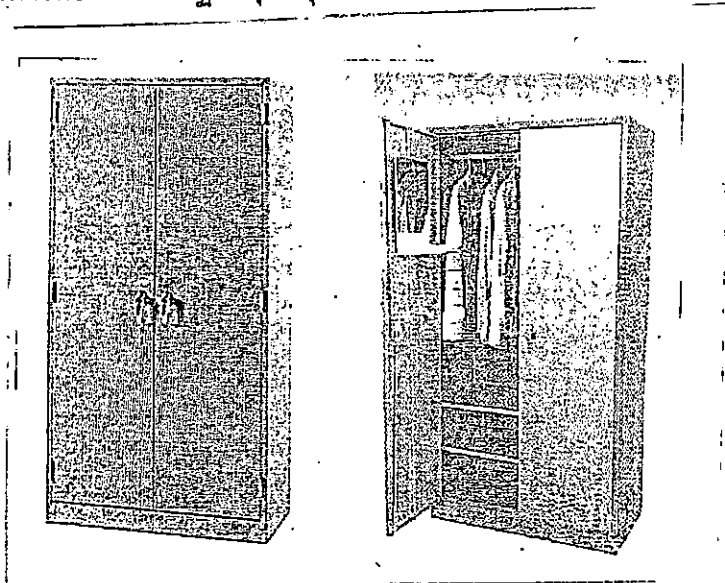

กลุ่มที่ 3 มีรายการที่ 7 กระดานไวท์บอร์ด จำนวน 6 ชุด วงเงินราคากลาง 67,200.- บาท

1. กระดานไวท์บอร์ด 2 หน้าชนิดแม่เหล็ก ขนาดกว้างXยาว 120 x 240 เซนติเมตร และขอบกระดานหนาไม่น้อยกว่า 1.5 เซนติเมตร
2. หน้าบอร์ดเคลือบเมลามีน
3. โครงสร้างกรอบกระดานไวท์บอร์ด ทำจากอลูมิเนียม
4. ขาตั้งทำจากเหล็ก
5. มีล้อเลื่อน 4 ล้อ
6. มีรางอลูมิเนียมขนาดความกว้างไม่น้อยกว่า 4.5 เซนติเมตร สำหรับวางปากกาและแปรงลบกระดาน รางมีความยาวตามกระดานไวท์บอร์ดหรือโครงเหล็ก
7. มีความสูงไม่น้อยกว่า 170 เซนติเมตร โดยวัดจากล้อถึงปลายด้านบนของกระดานไวท์บอร์ด
8. สถานที่ส่งมอบ ณ มหาวิทยาลัยราชภัฏธนบุรี กรุงเทพฯ อาคาร 2 ชั้น 12
9. รับประกัน 1 ปี

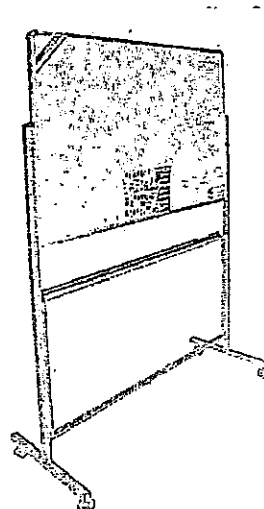

กลุ่มที่ 4 มีรายการที่ 8 ครุภัณฑ์ประกอบห้องพักนักศึกษา จำนวน 1 ชุด ประกอบด้วย 6 รายการ

1. ตู้เสื้อผ้า จำนวน 20 ตู้ วงเงินราคากลาง 120,000.- บาท มีคุณสมบัติดังนี้

1.1 ขนาดโดยประมาณ 80 (W) x 54 (D) x 210 (H) ซม. โดย ± ไม่เกิน 2 ซม.

1.2 มี 2 บานเปิด 1 ลิ้นชัก

1.3 ภายในแบ่งออก 3 ส่วน ส่วนบนสำหรับเก็บของ โดยส่วนตรงกลางสูงพอสำหรับแขวนเสื้อผ้า พร้อมราวแขวน และด้านล่างช่องขวาดัดเป็นราวแขวนกางเกง

1.4 ตัวตู้ทำจากไม้ปาร์ติเกิ้ล พร้อมปิดขอบเรียบร้อยสวยงาม

1.5 บานเปิดมีตัวคล้องกุญแจสำหรับล็อกตู้ (ไม่เอาแบบฝิ่งกุญแจ เอาเฉพาะตัวคล้องกุญแจ) พร้อมมือจับทั้ง 2 บาน

1.6 ถอดประกอบได้ พร้อมติดตั้ง

1.7 ผู้ขายจะต้องพ่นสี หรือสกรีนหมายเลขครุภัณฑ์ หรือแบบอื่นตามมหาวิทยาลัยฯ กำหนด

1.8 สถานที่ส่งมอบ มหาวิทยาลัยราชภัฏธนบุรี สมุทรปราการ

1.9 รับประกัน 1 ปี



2. โต๊ะทำงาน จำนวน 10 ตัว วงเงินราคากลาง 30,000.- บาท มีคุณสมบัติดังนี้

2.1 ขนาดโดยประมาณ 80 (W) x 60 (D) x 75 (H) ซม. โดย ± ไม่เกิน 1 ซม.

2.2 พื้นหน้าโต๊ะ หนา 25 มม. เคลือบเมลามีน

2.3 ข้างโต๊ะ หนา 18 มม. เคลือบด้วย PU Foil คุณภาพสูง

2.4 โต๊ะลายไม้ สีปีท-เทาดำ

2.5 ถอดประกอบได้ พร้อมติดตั้ง

2.6 ผู้ขายจะต้องพ่นสี หรือสกรีนหมายเลขครุภัณฑ์ หรือแบบอื่นตามมหาวิทยาลัยฯ กำหนด

2.7 สถานที่ส่งมอบ มหาวิทยาลัยราชภัฏธนบุรี สมุทรปราการ

2.8 รับประกัน 1 ปี



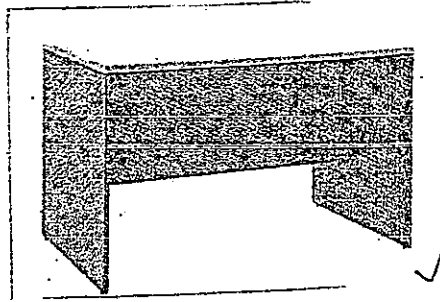

3. เก้าอี้นั่งทำงาน จำนวน 39 ตัว วงเงินราคากลาง 35,685.-บาท มีคุณสมบัติดังนี้

- 3.1 ขนาดโดยประมาณ 44 (W) x 57 (D) x 92 (H) ซม. โดย \pm ไม่เกิน 1 ซม.
- 3.2 โครงสร้างทำจากเหล็กเหล็ย 3/4 นิ้ว เหล็กหนา 1 มม. ซุปโครเมียมเงา
- 3.3 ที่นั่งบุฟองน้ำหุ้มหนังเทียม สีดำ
- 3.4 พนักพิงบุฟองน้ำหุ้มหนังเทียม สีดำ
- 3.5 ขามีจุกยางทั้ง 4 ขา กันพื้นเป็นรอย และไม่มีล้อ
- 3.6 ผู้ขายจะต้องพ่นสี หรือสกรีนหมายเลขครุภัณฑ์ หรือแบบอื่นตามมหาวิทยาลัยกำหนด
- 3.7 สถานที่ส่งมอบ มหาวิทยาลัยราชภัฏธนบุรี สมุทรปราการ
- 3.8 รับประกัน 1 ปี

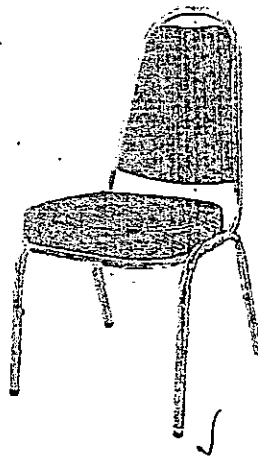

4. เติงเหล็ก จำนวน 33 เติง วงราคากลาง 231,000.- บาท มีคุณสมบัติดังนี้

- 4.1 ขนาด 3.5x6.5 ฟุต (กว้าง x ยาว)
- 4.2 ผลิตจากเหล็กกล่อง ขนาด 1 1/2 x 3 นิ้ว หนา 1.2 มม.
- 4.3 มีแผงกันคีรชะ
- 4.4 เชื่อมลายเต็มหน้าเส้นสายด้วยความประณีต ทั้งเจียรและปิดผ้าทราย
- 4.5 แผงเติงเหล็กกล่องแบบคานระเนงเพื่อกระจายการรับน้ำหนักได้ดี
- 4.6 แผงเติงรับน้ำหนักได้มากกว่า 200 กิโลกรัม และไม่มีเสียงรบกวน
- 4.7 สีพ่นระบบ Powder Coating สีดำ
- 4.8 ขาเติงเหล็กที่สัมผัสพื้นมีลูกยางกันรอยใส่ทุกขา
- 4.9 เติงถอดประกอบได้แบบ Knockdown
- 4.10 พร้อมเบาะนอนหุ้มด้วยหนัง
- 4.11 พร้อมติดตั้ง
- 4.12 ผู้ขายจะต้องพ่นสี หรือสกรีนหมายเลขครุภัณฑ์ หรือแบบอื่นตามมหาวิทยาลัยกำหนด
- 4.13 รับประกันสินค้า ระยะเวลา 3 ปี
- 4.14 สถานที่ส่งมอบ มหาวิทยาลัยราชภัฏธนบุรี สมุทรปราการ



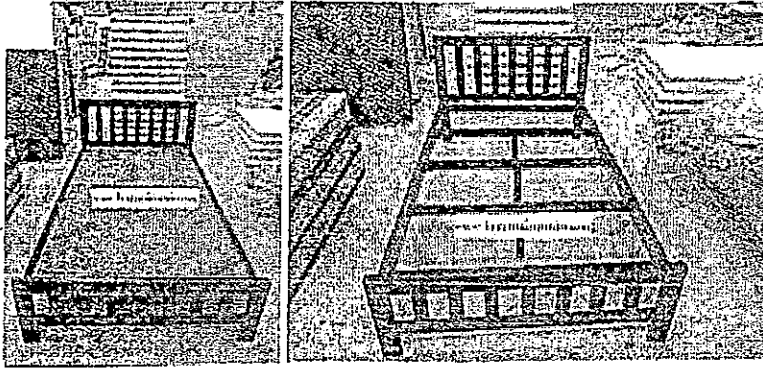

5. บอร์ดติดประกาศไม้ก๊อก จำนวน 2 บอร์ด วงเงินราคากลาง 12,000.- บาท มีคุณสมบัติดังนี้

- 5.1 ขนาด 3 x 5 ฟุต (กว้าง x ยาว)
- 5.2 หน้าบอร์ดบุไม้ก๊อก ประณีต สวยงาม
- 5.3 ขอบอลูมิเนียม
- 5.4 พร้อมติดตั้ง
- 5.5 ผู้ขายจะต้องพ่นสี หรือสกรีนหมายเลขครุภัณฑ์ หรือแบบอื่นตามมหาวิทยาลัยกำหนด
- 5.6 สถานที่ส่งมอบ มหาวิทยาลัยราชภัฏธนบุรี สมุทรปราการ
- 5.7 รับประกัน 1 ปี

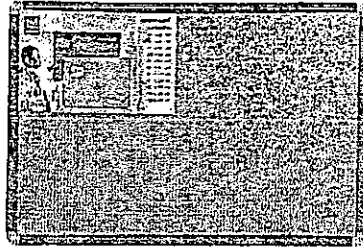

6. บอร์ดติดประกาศตู้กระจก จำนวน 2 บอร์ด วงเงินราคากลาง 18,000.- บาท มีคุณสมบัติดังนี้

- 6.1 ขนาด 3 x 5 ฟุต (กว้าง x ยาว)
- 6.2 หน้าบอร์ดบุกำมะหยี่สีน้ำเงิน
- 6.3 พร้อมกระจกบานเลื่อน กุญแจล็อก และลูกกุญแจ 2 ดอก
- 6.4 ความลึกจากหน้าตู้กระจกถึงผนังลึก 3 นิ้ว
- 6.5 พร้อมติดตั้ง
- 6.6 ผู้ขายจะต้องพ่นสี หรือสกรีนหมายเลขครุภัณฑ์ หรือแบบอื่นตามมหาวิทยาลัยฯ กำหนด
- 6.7 สถานที่ส่งมอบ มหาวิทยาลัยราชภัฏธนบุรี สมุทรปราการ
- 6.8 รับประกัน 1 ปี

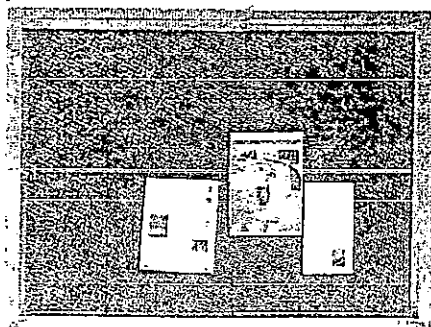

ข้อกำหนดทั่วไป

1. กำหนดส่งมอบ 30 วัน
2. กำหนดยื่นราคา 60 วัน
3. กรณีคุณลักษณะไม่ได้กำหนดสีของวัสดุประกอบของครุภัณฑ์บางรายการ มหาวิทยาลัยจะแจ้งให้ผู้ขายทราบ
ภายหลัง



.....