



ประกาศมหาวิทยาลัยราชภัฏธนบุรี

เรื่อง ประกวดราคาซื้อระบบห้องเรียนอัจฉริยะ จำนวน ๔๒ ชุด ด้วยวิธีประกวดราคาอิเล็กทรอนิกส์ (e-bidding)

มหาวิทยาลัยราชภัฏธนบุรี มีความประสงค์จะประกวดราคาซื้อระบบห้องเรียนอัจฉริยะ จำนวน ๔๒ ชุด ด้วยวิธีประกวดราคาอิเล็กทรอนิกส์ (e-bidding) ราคากลางของงานซื้อในการประกวดราคาครั้งนี้ เป็นเงินทั้งสิ้น ๘,๙๗๙,๐๑๒.๐๐ บาท (แปดล้านเก้าแสนเจ็ดหมื่นเก้าพันสิบสองบาทถ้วน) ตามรายการ ดังนี้

ระบบห้องเรียนอัจฉริยะ	จำนวน	๔๒	ชุด
(๔๔.๑๑.๑๙.๐๐)			

ผู้ยื่นข้อเสนอจะต้องมีคุณสมบัติ ดังต่อไปนี้

๑. มีความสามารถตามกฎหมาย

๒. ไม่เป็นบุคคลล้มละลาย

๓. ไม่อยู่ระหว่างเลิกกิจการ

๔. ไม่เป็นบุคคลซึ่งอยู่ระหว่างถูกระงับการยื่นข้อเสนอหรือทำสัญญากับหน่วยงานของรัฐไว้ชั่วคราว

เนื่องจากเป็นผู้ที่ไม่ผ่านเกณฑ์การประเมินผลการปฏิบัติงานของผู้ประกอบการตามระเบียบที่รัฐมนตรีว่าการกระทรวงการคลังกำหนดตามที่ประกาศเผยแพร่ในระบบเครือข่ายสารสนเทศของกรมบัญชีกลาง

๕. ไม่เป็นบุคคลซึ่งถูกระงับชื่อไว้ในบัญชีรายชื่อผู้ทำงานและได้แจ้งเวียนชื่อให้เป็นผู้ทำงานของหน่วยงานของรัฐในระบบเครือข่ายสารสนเทศของกรมบัญชีกลาง ซึ่งรวมถึงนิติบุคคลที่ผู้ทำงานเป็นหุ้นส่วนผู้จัดการ กรรมการผู้จัดการ ผู้บริหาร ผู้มีอำนาจในการดำเนินงานในกิจการของนิติบุคคลนั้นด้วย

๖. มีคุณสมบัติและไม่มีลักษณะต้องห้ามตามที่คณะกรรมการนโยบายการจัดซื้อจัดจ้างและการบริหารพัสดุภาครัฐกำหนดในราชกิจจานุเบกษา

๗. เป็นบุคคลธรรมดาหรือนิติบุคคล ผู้มีอาชีพขายพัสดุที่ประกวดราคาซื้อด้วยวิธีประกวดราคาอิเล็กทรอนิกส์ดังกล่าว

๘. ไม่เป็นผู้มีผลประโยชน์ร่วมกันกับผู้ยื่นข้อเสนอรายอื่นที่เข้ายื่นข้อเสนอให้แก่มหาวิทยาลัยราชภัฏธนบุรี ณ วันประกาศประกวดราคาอิเล็กทรอนิกส์ หรือไม่เป็นผู้กระทำการอันเป็นการขัดขวางการแข่งขันอย่างเป็นธรรมในการประกวดราคาอิเล็กทรอนิกส์ครั้งนี้

๙. ไม่เป็นผู้ได้รับเอกสิทธิ์หรือความคุ้มกัน ซึ่งอาจปฏิเสธไม่ยอมขึ้นศาลไทย เว้นแต่รัฐบาลของผู้ยื่นข้อเสนอได้มีคำสั่งให้สละเอกสิทธิ์ความคุ้มกันเช่นนั้น

๑๐. ผู้ยื่นข้อเสนอต้องลงทะเบียนในระบบจัดซื้อจัดจ้างภาครัฐด้วยอิเล็กทรอนิกส์ (Electronic Government Procurement : e - GP) ของกรมบัญชีกลาง

๑๑. ผู้ยื่นข้อเสนอซึ่งได้รับคัดเลือกเป็นคู่สัญญาต้องลงทะเบียนในระบบจัดซื้อจัดจ้างภาครัฐด้วยอิเล็กทรอนิกส์ (Electronic Government Procurement : e - GP) ของกรมบัญชีกลาง ตามที่คณะกรรมการ ป.ป.ช. กำหนด

๑๒. ผู้ยื่นข้อเสนอต้องไม่อยู่ในฐานะเป็นผู้ไม่แสดงบัญชีรายรับรายจ่ายหรือแสดงบัญชีรายรับรายจ่ายไม่ถูกต้องครบถ้วนในสาระสำคัญ ตามที่คณะกรรมการ ป.ป.ช. กำหนด

๑๓. ผู้ยื่นข้อเสนอซึ่งได้รับคัดเลือกเป็นคู่สัญญาต้องรับและจ่ายเงินผ่านบัญชีธนาคาร เว้นแต่การจ่ายเงินแต่ละครั้งซึ่งมีมูลค่าไม่เกินสามหมื่นบาทคู่สัญญาอาจจ่ายเป็นเงินสดก็ได้ ตามที่คณะกรรมการ ป.ป.ช. กำหนด

ผู้ยื่นข้อเสนอต้องยื่นข้อเสนอและเสนอราคาทางระบบจัดซื้อจัดจ้างภาครัฐด้วยอิเล็กทรอนิกส์ ในวันที่ ระหว่างเวลา น. ถึง น.

ผู้สนใจสามารถขอรับเอกสารประกวดราคาอิเล็กทรอนิกส์ โดยดาวน์โหลดเอกสารผ่านทางระบบจัดซื้อจัดจ้างภาครัฐด้วยอิเล็กทรอนิกส์ตั้งแต่วันที่ประกาศจนถึงก่อนวันเสนอราคา

ผู้สนใจสามารถดูรายละเอียดได้ที่เว็บไซต์ www.dru.ac.th หรือ www.gprocurement.go.th หรือสอบถามทางโทรศัพท์หมายเลข ๐-๒๘๙๐-๑๘๐๑ ต่อ ๕๐๒๓-๔ ในวันและเวลาราชการ

ผู้สนใจต้องการทราบรายละเอียดเพิ่มเติมเกี่ยวกับรายละเอียดคุณลักษณะเฉพาะ โปรดสอบถามมายังมหาวิทยาลัยราชภัฏธนบุรี ผ่านทางอีเมล pasdu@dru.mail.go.th หรือช่องทางตามที่กรมบัญชีกลางกำหนด ภายในวันที่ โดยมหาวิทยาลัยราชภัฏธนบุรีจะชี้แจงรายละเอียดดังกล่าวผ่านทางเว็บไซต์ www.dru.ac.th และ www.gprocurement.go.th ในวันที่

ประกาศ ณ วันที่ กุมภาพันธ์ พ.ศ. ๒๕๖๑

Nr

(ผู้ช่วยศาสตราจารย์ดร.ยวุฒิกษณ์ เวชวิทยาขลัง)

รักษาราชการแทนอธิการบดี

หมายเหตุ ผู้ประกอบการสามารถจัดเตรียมเอกสารประกอบการเสนอราคา (เอกสารส่วนที่ ๑ และเอกสารส่วนที่ ๒) ในระบบ e-GP ได้ตั้งแต่วันที่ ขอรับเอกสารจนถึงวันเสนอราคา

เอกสารประกวดราคาซื้อด้วยวิธีประกวดราคาอิเล็กทรอนิกส์ (e-bidding)

เลขที่

การซื้อระบบห้องเรียนอัจฉริยะ จำนวน ๔๒ ชุด

ตามประกาศ มหาวิทยาลัยราชภัฏธนบุรี

ลงวันที่ กุมภาพันธ์ ๒๕๖๑

มหาวิทยาลัยราชภัฏธนบุรี ซึ่งต่อไปนี้จะเรียกว่า "มหาวิทยาลัย" มีความประสงค์จะประกวดราคาซื้อด้วยวิธีประกวดราคาอิเล็กทรอนิกส์ ตามรายการ ดังนี้

ระบบห้องเรียนอัจฉริยะ	จำนวน	๔๒	ชุด
(๔๔.๑๑.๑๙.๐๐)			

พัสดุที่จะซื้อจะต้องเป็นของแท้ ของใหม่ ไม่เคยใช้งานมาก่อน ไม่เป็นของเก่าเก็บ อยู่ในสภาพที่จะใช้งานได้ทันทีและมีคุณสมบัติเฉพาะตรงตามที่กำหนดไว้ในเอกสารประกวดราคาซื้อด้วยวิธีประกวดราคาอิเล็กทรอนิกส์ฉบับนี้ โดยมีข้อแนะนำและข้อกำหนด ดังต่อไปนี้

๑. เอกสารแนบท้ายเอกสารประกวดราคาอิเล็กทรอนิกส์

- ๑.๑ รายละเอียดคุณลักษณะเฉพาะ
- ๑.๒ แบบใบเสนอราคาที่กำหนดไว้ในระบบการจัดซื้อจัดจ้างภาครัฐด้วยอิเล็กทรอนิกส์
- ๑.๓ สัญญาซื้อขายทั่วไป
- ๑.๔ แบบหนังสือค้ำประกัน
 - (๑) หลักประกันการเสนอราคา
 - (๒) หลักประกันสัญญา
- ๑.๕ บทนิยาม
 - (๑) ผู้มีผลประโยชน์ร่วมกัน
 - (๒) การขัดขวางการแข่งขันอย่างเป็นธรรม
- ๑.๖ แบบบัญชีเอกสารที่กำหนดไว้ในระบบจัดซื้อจัดจ้างภาครัฐด้วยอิเล็กทรอนิกส์
 - (๑) บัญชีเอกสารส่วนที่ ๑
 - (๒) บัญชีเอกสารส่วนที่ ๒

๒. คุณสมบัติของผู้ยื่นข้อเสนอ

- ๒.๑ มีความสามารถตามกฎหมาย
- ๒.๒ ไม่เป็นบุคคลล้มละลาย
- ๒.๓ ไม่อยู่ระหว่างเลิกกิจการ
- ๒.๔ ไม่เป็นบุคคลซึ่งอยู่ระหว่างถูกระงับการยื่นข้อเสนอหรือทำสัญญากับหน่วยงานของรัฐ

ชั่วคราว เนื่องจากเป็นผู้ที่ไม่ผ่านเกณฑ์การประเมินผลการปฏิบัติงานของผู้ประกอบการตามระเบียบที่รัฐมนตรีว่าการกระทรวงการคลังกำหนดตามที่ประกาศเผยแพร่ในระบบเครือข่ายสารสนเทศของกรมบัญชีกลาง

- ๒.๕ ไม่เป็นบุคคลซึ่งถูกระงับชื่อไว้ในบัญชีรายชื่อผู้ทึ้งงานและได้แจ้งเวียนชื่อให้เป็นผู้ทิ้งงาน



ของหน่วยงานของรัฐในระบบเครือข่ายสารสนเทศของกรมบัญชีกลาง ซึ่งรวมถึงนิติบุคคลที่ผู้ทำงานเป็นหุ้นส่วนผู้จัดการ กรรมการผู้จัดการ ผู้บริหาร ผู้มีอำนาจในการดำเนินงานในกิจการของนิติบุคคลนั้นด้วย

๒.๖ มีคุณสมบัติและไม่มีลักษณะต้องห้ามตามที่คณะกรรมการนโยบายการจัดซื้อจัดจ้างและการบริหารพัสดุภาครัฐกำหนดในราชกิจจานุเบกษา

๒.๗ เป็นบุคคลธรรมดาหรือนิติบุคคลผู้มีอาชีพขายพัสดุที่ประกวดราคาอิเล็กทรอนิกส์ดังกล่าว

๒.๘ ไม่เป็นผู้มีผลประโยชน์ร่วมกันกับผู้ยื่นข้อเสนอรายอื่นที่เข้ายื่นข้อเสนอให้แก่มหาวิทยาลัย ณ วันประกาศประกวดราคาอิเล็กทรอนิกส์ หรือไม่เป็นผู้กระทำการอันเป็นการขัดขวางการแข่งขันอย่างเป็นธรรมในการประกวดราคาอิเล็กทรอนิกส์ครั้งนี้

๒.๙ ไม่เป็นผู้ได้รับเอกสิทธิ์หรือความคุ้มกัน ซึ่งอาจปฏิเสธไม่ยอมขึ้นศาลไทย เว้นแต่รัฐบาลของผู้ยื่นข้อเสนอได้มีคำสั่งให้สละเอกสิทธิ์และความคุ้มกันเช่นนั้น

๒.๑๐ ผู้ยื่นข้อเสนอต้องลงทะเบียนในระบบจัดซื้อจัดจ้างภาครัฐด้วยอิเล็กทรอนิกส์ (Electronic Government Procurement: e - GP) ของกรมบัญชีกลาง

๒.๑๑ ผู้ยื่นข้อเสนอซึ่งได้รับคัดเลือกเป็นคู่สัญญาต้องลงทะเบียนในระบบจัดซื้อจัดจ้างภาครัฐด้วยอิเล็กทรอนิกส์ (Electronic Government Procurement : e - GP) ของกรมบัญชีกลาง ตามที่คณะกรรมการ ป.ป.ช. กำหนด

๒.๑๒ ผู้ยื่นข้อเสนอต้องไม่อยู่ในฐานะเป็นผู้ไม่แสดงบัญชีรายรับรายจ่าย หรือแสดงบัญชีรายรับรายจ่ายไม่ถูกต้องครบถ้วนในสาระสำคัญ ตามที่คณะกรรมการ ป.ป.ช. กำหนด

๒.๑๓ ผู้ยื่นข้อเสนอซึ่งได้รับคัดเลือกเป็นคู่สัญญาต้องรับและจ่ายเงินผ่านบัญชีธนาคาร เว้นแต่การจ่ายเงินแต่ละครั้งซึ่งมีมูลค่าไม่เกินสามหมื่นบาทคู่สัญญาอาจจ่ายเป็นเงินสดก็ได้ ตามที่คณะกรรมการ ป.ป.ช. กำหนด

๓. หลักฐานการยื่นข้อเสนอ

ผู้ยื่นข้อเสนอจะต้องเสนอเอกสารหลักฐานยื่นมาพร้อมกับการเสนอราคาทางระบบจัดซื้อจัดจ้างภาครัฐด้วยอิเล็กทรอนิกส์ โดยแยกเป็น ๒ ส่วน คือ

๓.๑ ส่วนที่ ๑ อย่างน้อยต้องมีเอกสารดังต่อไปนี้

- (๑) ในกรณีผู้ยื่นข้อเสนอเป็นนิติบุคคล
 - (ก) ห้างหุ้นส่วนสามัญหรือห้างหุ้นส่วนจำกัด ให้ยื่นสำเนาหนังสือรับรองการจดทะเบียนนิติบุคคล บัญชีรายชื่อหุ้นส่วนผู้จัดการ ผู้มีอำนาจควบคุม (ถ้ามี) พร้อมทั้งรับรองสำเนาถูกต้อง
 - (ข) บริษัทจำกัดหรือบริษัทมหาชนจำกัด ให้ยื่นสำเนาหนังสือรับรองการจดทะเบียนนิติบุคคล หนังสือบริคณห์สนธิ บัญชีรายชื่อกรรมการผู้จัดการ ผู้มีอำนาจควบคุม (ถ้ามี) และบัญชีผู้ถือหุ้นรายใหญ่ (ถ้ามี) พร้อมทั้งรับรองสำเนาถูกต้อง
 - (๒) ในกรณีผู้ยื่นข้อเสนอเป็นบุคคลธรรมดาหรือคณะบุคคลที่มีชื่อนิติบุคคล ให้ยื่นสำเนาบัตรประจำตัวประชาชนของผู้ยื่น ข้อเสนอชื่อที่แสดงถึงการเข้าเป็นหุ้นส่วน (ถ้ามี) สำเนาบัตรประจำตัวประชาชนของผู้เป็นหุ้นส่วน หรือสำเนาหนังสือเดินทางของผู้เป็นหุ้นส่วนที่ได้ถือสัญชาติไทย พร้อมทั้งรับรองสำเนาถูกต้อง
 - (๓) ในกรณีผู้ยื่นข้อเสนอเป็นผู้ยื่นข้อเสนอร่วมกันในฐานะเป็นผู้ร่วมค้า ให้ยื่นสำเนา



สัญญาของการเข้าร่วมค้า และเอกสารตามที่ระบุไว้ใน (๑) หรือ (๒) ของผู้ร่วมค้า แล้วแต่กรณี

(๔) เอกสารเพิ่มเติมอื่นๆ

(๔.๑) สำเนาใบสำคัญแสดงการจดทะเบียนห้างหุ้นส่วนบริษัท

(๔.๒) สำเนาทะเบียนภาษีมูลค่าเพิ่ม (ภ.พ.๒๐)

(๕) บัญชีเอกสารส่วนที่ ๑ ทั้งหมดที่ได้ยื่นพร้อมกับการเสนอราคาทางระบบจัดซื้อจัดจ้างภาครัฐด้วยอิเล็กทรอนิกส์ ตามแบบในข้อ ๑.๖ (๑) โดยไม่ต้องแนบในรูปแบบ PDF File (Portable Document Format)

ทั้งนี้ เมื่อผู้ยื่นข้อเสนอดำเนินการแนบไฟล์เอกสารตามบัญชีเอกสารส่วนที่ ๑ ครบถ้วน ถูกต้องแล้ว ระบบจัดซื้อจัดจ้างภาครัฐด้วยอิเล็กทรอนิกส์จะสร้างบัญชีเอกสารส่วนที่ ๑ ตามแบบในข้อ ๑.๖ (๑) ให้โดยผู้ยื่นข้อเสนอไม่ต้องแนบบัญชีเอกสารส่วนที่ ๑ ดังกล่าวในรูปแบบ PDF File (Portable Document Format)

๓.๒ ส่วนที่ ๒ อย่างน้อยต้องมีเอกสารดังต่อไปนี้

(๑) ในกรณีที่ผู้ยื่นข้อเสนอมอบอำนาจให้บุคคลอื่นกระทำการแทนให้แนบหนังสือมอบอำนาจซึ่งติดอากรแสตมป์ตามกฎหมาย โดยมีหลักฐานแสดงตัวตนของผู้มอบอำนาจและผู้รับมอบอำนาจ ทั้งนี้หากผู้รับมอบอำนาจเป็นบุคคลธรรมดาต้องเป็นผู้ที่บรรลุนิติภาวะตามกฎหมายแล้วเท่านั้น

(๒) แคตตาล็อกและ/หรือแบบรูปรายการละเอียดคุณลักษณะเฉพาะ ตามข้อ ๔.๔

(๓) หลักประกันการเสนอราคา ตามข้อ ๕

(๔) เอกสารเพิ่มเติมอื่นๆ

(๔.๑) ตารางเปรียบเทียบคุณลักษณะ ระหว่างตามประกาศของมหาวิทยาลัยราชภัฏธนบุรีกับคุณลักษณะของผู้ประสงค์จะเสนอราคา

(๔.๒) หนังสือรับรองในการรับประกันสินค้าเป็นเวลา ๓ ปี ที่ออกโดยผู้ประสงค์จะเสนอราคา

(๔.๓) เอกสารอื่นที่อ้างถึงในเอกสารคุณลักษณะตามประกาศของมหาวิทยาลัย

(๕) บัญชีเอกสารส่วนที่ ๒ ทั้งหมดที่ได้ยื่นพร้อมกับการเสนอราคาทางระบบจัดซื้อจัดจ้างภาครัฐด้วยอิเล็กทรอนิกส์ ตามแบบในข้อ ๑.๖ (๒) โดยไม่ต้องแนบในรูปแบบ PDF File (Portable Document Format)

ทั้งนี้ เมื่อผู้ยื่นข้อเสนอดำเนินการแนบไฟล์เอกสารตามบัญชีเอกสารส่วนที่ ๒ ครบถ้วน ถูกต้องแล้ว ระบบจัดซื้อจัดจ้างภาครัฐด้วยอิเล็กทรอนิกส์จะสร้างบัญชีเอกสารส่วนที่ ๒ ตามแบบในข้อ ๑.๖ (๒) ให้โดยผู้ยื่นข้อเสนอไม่ต้องแนบบัญชีเอกสารส่วนที่ ๒ ดังกล่าวในรูปแบบ PDF File (Portable Document Format)

๔. การเสนอราคา

๔.๑ ผู้ยื่นข้อเสนอต้องยื่นข้อเสนอและเสนอราคาทางระบบจัดซื้อจัดจ้างภาครัฐด้วยอิเล็กทรอนิกส์ตามที่กำหนดไว้ในเอกสารประกวดราคาอิเล็กทรอนิกส์นี้ โดยไม่มีเงื่อนไขใดๆ ทั้งสิ้น และจะต้องกรอกข้อความให้ถูกต้องครบถ้วน พร้อมทั้งหลักฐานแสดงตัวตนและทำการยืนยันตัวตนของผู้ยื่นข้อเสนอโดยไม่ต้องแนบใบเสนอราคาในรูปแบบ PDF File (Portable Document Format)

๔.๒ ในการเสนอราคาให้เสนอราคาเป็นเงินบาท และเสนอราคาได้เพียงครั้งเดียวและราคาเดียวโดยเสนอราคารวม และหรือราคาต่อหน่วย และหรือต่อรายการ ตามเงื่อนไขที่ระบุไว้ท้ายใบเสนอราคาให้ถูกต้อง ทั้งนี้ ราคารวมที่เสนอจะต้องตรงกันทั้งตัวเลขและตัวหนังสือ ถ้าตัวเลขและตัวหนังสือไม่ตรงกัน ให้ถือตัวหนังสือเป็นต้น



สำคัญ โดยคิดราคารวมทั้งสิ้นซึ่งรวมค่าภาษีมูลค่าเพิ่ม ภาษีอากรอื่น ค่าขนส่ง ค่าจดทะเบียน และค่าใช้จ่ายอื่นๆ ทั้ง
ปวงไว้แล้ว จนกระทั่งส่งมอบพัสดุให้ ณ งานเทคโนโลยีเพื่อการศึกษา สำนักวิทยบริการฯ มหาวิทยาลัยราชภัฏธนบุรี
กรุงเทพฯ และสำนักวิทยบริการฯ มหาวิทยาลัยราชภัฏธนบุรี สมุทรปราการ

ราคาที่เสนอจะต้องเสนอกำหนดยื่นราคาไม่น้อยกว่า ๙๐ วัน ตั้งแต่วันเสนอราคาโดย
ภายในกำหนดยื่นราคา ผู้ยื่นข้อเสนอต้องรับผิดชอบราคาที่ตนได้เสนอไว้ และจะถอนการเสนอราคามีได้

๔.๓ ผู้ยื่นข้อเสนอจะต้องเสนอกำหนดเวลาส่งมอบพัสดุไม่เกิน ๖๐ วัน นับถัดจากวันลงนาม
ในสัญญาซื้อขาย หรือวันที่ได้รับหนังสือแจ้งจาก มหาวิทยาลัย ให้ส่งมอบพัสดุ

๔.๔ ผู้ยื่นข้อเสนอจะต้องส่งแคตตาล็อก และหรือรายละเอียดคุณลักษณะเฉพาะของ ระบบ
ห้องเรียนอัจฉริยะ ไปพร้อมการเสนอราคาทางระบบจัดซื้อจัดจ้างภาครัฐด้วยอิเล็กทรอนิกส์ เพื่อประกอบการพิจารณา
หลักฐานดังกล่าวนี้ มหาวิทยาลัยจะยึดไว้เป็นเอกสารของทางราชการ

๔.๕ ก่อนเสนอราคา ผู้ยื่นข้อเสนอควรตรวจสอบร่างสัญญา รายละเอียดคุณลักษณะเฉพาะ
ฯลฯ ให้ถี่ถ้วนและเข้าใจเอกสารประกวดราคาอิเล็กทรอนิกส์ทั้งหมดเสียก่อนที่จะตกลงยื่นข้อเสนอตามเงื่อนไขใน
เอกสารประกวดราคาซื้ออิเล็กทรอนิกส์

๔.๖ ผู้ยื่นข้อเสนอจะต้องยื่นข้อเสนอและเสนอราคาทางระบบการจัดซื้อจัดจ้างภาครัฐด้วย
อิเล็กทรอนิกส์ในวันที่ ระหว่างเวลา น. ถึง น. และเวลาในการเสนอ
ราคาให้ถือตามเวลาของระบบการจัดซื้อจัดจ้างภาครัฐด้วยอิเล็กทรอนิกส์เป็นเกณฑ์

เมื่อพ้นกำหนดเวลายื่นข้อเสนอและเสนอราคาแล้ว จะไม่รับเอกสารการยื่นข้อเสนอและการ
เสนอราคาใดๆ โดยเด็ดขาด

๔.๘ ผู้ยื่นข้อเสนอต้องจัดทำเอกสารสำหรับการเสนอราคาในรูปแบบไฟล์เอกสาร
ประเภท PDF File (Portable Document Format) โดยผู้ยื่นข้อเสนอต้องเป็นผู้รับผิดชอบตรวจสอบความครบถ้วน
ถูกต้อง และชัดเจนของเอกสาร PDF File ก่อนที่จะยื่นยื่นการเสนอราคา แล้วจึงส่งข้อมูล (Upload) เพื่อเป็นการ
เสนอราคาให้แก่ มหาวิทยาลัย ผ่านทางระบบจัดซื้อจัดจ้างภาครัฐด้วยอิเล็กทรอนิกส์

๔.๙ คณะกรรมการพิจารณาผลการประกวดราคาอิเล็กทรอนิกส์ จะดำเนินการตรวจสอบ
คุณสมบัติของผู้ยื่นข้อเสนอแต่ละรายว่า เป็นผู้ยื่นข้อเสนอที่มีผลประโยชน์ร่วมกันกับผู้ยื่นเสนอรายอื่น ตามข้อ ๑.๕
(๑) หรือไม่ หากปรากฏว่าผู้ยื่นเสนอรายใดเป็นผู้ยื่นข้อเสนอที่มีผลประโยชน์ร่วมกันกับผู้ยื่นเสนอรายอื่น คณะ
กรรมการฯ จะตัดรายชื่อผู้ยื่นข้อเสนอที่มีผลประโยชน์ร่วมกันนั้นออกจากการเป็นผู้ยื่นข้อเสนอ

หากปรากฏต่อคณะกรรมการพิจารณาผลการประกวดราคาอิเล็กทรอนิกส์ว่า ก่อนหรือในขณะที่
มีการพิจารณาข้อเสนอ มีผู้ยื่นเสนอรายใดกระทำการอันเป็นการขัดขวางการแข่งขันอย่างเป็นธรรมตามข้อ ๑.๕ (๒)
และคณะกรรมการฯ เชื่อว่ามีการกระทำอันเป็นการขัดขวางการแข่งขันอย่างเป็นธรรม คณะกรรมการฯ จะตัดรายชื่อ
ผู้ยื่นเสนอรายนั้นออกจากการเป็นผู้ยื่นข้อเสนอ และมหาวิทยาลัย จะพิจารณาลงโทษผู้ยื่นเสนอดังกล่าวเป็นผู้ทั้ง
งาน เว้นแต่ มหาวิทยาลัย จะพิจารณาเห็นว่าผู้ยื่นเสนอรายนั้นมิใช่เป็นผู้ริเริ่มให้มีการกระทำดังกล่าวและได้ให้
ความร่วมมือเป็นประโยชน์ต่อการพิจารณาของ มหาวิทยาลัย

๔.๑๐ ผู้ยื่นข้อเสนอจะต้องปฏิบัติ ดังนี้

(๑) ปฏิบัติตามเงื่อนไขที่ระบุไว้ในเอกสารประกวดราคาอิเล็กทรอนิกส์

(๒) ราคาที่เสนอจะต้องเป็นราคาที่รวมภาษีมูลค่าเพิ่ม และภาษีอื่นๆ (ถ้ามี) รวมเข้าไว้

จ่ายทั้งปวงไว้ด้วยแล้ว



(๓) ผู้ยื่นข้อเสนอจะต้องลงทะเบียนเพื่อเข้าสู่กระบวนการเสนอราคา ตามวัน เวลา ที่กำหนด

(๔) ผู้ยื่นข้อเสนอจะถอนการเสนอราคาที่เสนอแล้วไม่ได้

(๕) ผู้ยื่นข้อเสนอต้องศึกษาและทำความเข้าใจในระบบและวิธีการเสนอราคาด้วยวิธีประกวดราคาอิเล็กทรอนิกส์ ของกรมบัญชีกลางที่แสดงไว้ในเว็บไซต์ www.gprocurement.go.th

๕. หลักประกันการเสนอราคา

ผู้ยื่นข้อเสนอต้องวางหลักประกันการเสนอราคาพร้อมกับการเสนอราคาทางระบบการจัดซื้อจัดจ้างภาครัฐด้วยอิเล็กทรอนิกส์ โดยใช้หลักประกันอย่างหนึ่งอย่างใดดังต่อไปนี้ จำนวน ๔๔๙,๔๐๐.๐๐ บาท (สี่แสนสี่หมื่นเก้าพันสี่ร้อยบาทถ้วน)

๕.๑ เช็คหรือตราพท์ที่ธนาคารเซ็นส่งจ่าย ซึ่งเป็นเช็คหรือตราพท์ลงวันที่ใช้เช็คหรือตราพท์นั้นชำระต่อเจ้าหน้าที่ในวันที่ยื่นข้อเสนอ หรือก่อนวันนั้นไม่เกิน ๓ วันทำการ

๕.๒ หนังสือค้ำประกันอิเล็กทรอนิกส์ของธนาคารภายในประเทศตามแบบที่คณะกรรมการนโยบายกำหนด

๕.๓ พันธบัตรรัฐบาลไทย

๕.๔ หนังสือค้ำประกันของบริษัทเงินทุนหรือบริษัทเงินทุนหลักทรัพย์ที่ได้รับอนุญาตให้ประกอบกิจการเงินทุนเพื่อการพาณิชย์และประกอบธุรกิจค้ำประกันตามประกาศของธนาคารแห่งประเทศไทย ตามรายชื่อบริษัทเงินทุนที่ธนาคารแห่งประเทศไทยแจ้งเวียนให้ทราบ โดยอนุโลมให้ใช้ตามตัวอย่างหนังสือค้ำประกันของธนาคารที่คณะกรรมการนโยบายกำหนด

กรณีที่ผู้ยื่นข้อเสนอ นำเช็คหรือตราพท์ที่ธนาคารส่งจ่ายหรือพันธบัตรรัฐบาลไทยหรือหนังสือค้ำประกันของบริษัทเงินทุนหรือบริษัทเงินทุนหลักทรัพย์ มาวางเป็นหลักประกันการเสนอราคาจะต้องส่งต้นฉบับเอกสารดังกล่าวมาให้มหาวิทยาลัยตรวจสอบความถูกต้องในวันที่..... ระหว่าง

เวลา น. ถึง น.

กรณีที่ผู้ยื่นข้อเสนอที่ยื่นข้อเสนอในรูปแบบของ "กิจการร่วมค้า" ประสงค์จะใช้หนังสือค้ำประกันอิเล็กทรอนิกส์ของธนาคารในประเทศเป็นหลักประกันการเสนอราคา ให้ระบุชื่อผู้ยื่นข้อเสนอในหนังสือค้ำประกันอิเล็กทรอนิกส์ฯ ดังนี้

(๑) กรณีที่กิจการร่วมค้าได้จดทะเบียนเป็นนิติบุคคลใหม่ ให้ระบุชื่อกิจการร่วมค้าดังกล่าว เป็นผู้ยื่นข้อเสนอ

(๒) กรณีที่กิจการร่วมค้าไม่ได้จดทะเบียนเป็นนิติบุคคลใหม่ ให้ระบุชื่อผู้เข้าร่วมค้ารายที่สัญญาร่วมค้ากำหนดให้เป็นผู้เข้ายื่นข้อเสนอกับหน่วยงานของรัฐเป็นผู้ยื่นข้อเสนอ

ทั้งนี้ "กิจการร่วมค้าที่จดทะเบียนเป็นนิติบุคคลใหม่" หมายความว่า กิจการร่วมค้าที่จดทะเบียนเป็นนิติบุคคลต่อกรมพัฒนาธุรกิจการค้า กระทรวงพาณิชย์

หลักประกันการเสนอราคาตามข้อนี้ มหาวิทยาลัยจะคืนให้ผู้ยื่นข้อเสนอหรือผู้ค้ำประกันภายใน ๑๕ วัน นับถัดจากวันที่มหาวิทยาลัยได้พิจารณาเห็นชอบรายงานผลคัดเลือกผู้ชนะการประกวดราคาเรียบร้อยแล้ว เว้นแต่ผู้ยื่นเสนอรายที่คัดเลือกไว้ซึ่งเสนอราคาต่ำสุดหรือได้คะแนนรวมสูงสุดไม่เกิน ๓ ราย ให้คืนได้ต่อเมื่อได้รับสัญญาหรือข้อตกลง หรือผู้ยื่นข้อเสนอได้พ้นจากข้อผูกพันแล้ว

การคืนหลักประกันการเสนอราคา ไม่ว่าในกรณีใด ๆ จะคืนให้โดยไม่มีดอกเบี้ย



๖. หลักเกณฑ์และสิทธิในการพิจารณา

๖.๑ ในการพิจารณาผลการยื่นข้อเสนอประกวดราคาอิเล็กทรอนิกส์ครั้งนี้ มหาวิทยาลัยจะพิจารณาตัดสินโดยใช้หลักเกณฑ์ ราคา

๖.๒ การพิจารณาผู้ชนะการยื่นข้อเสนอ

กรณีใช้หลักเกณฑ์ราคาในการพิจารณาผู้ชนะการยื่นข้อเสนอ มหาวิทยาลัย จะพิจารณาจาก ราคารวม

๖.๓ หากผู้ยื่นข้อเสนอรายใดมีคุณสมบัติไม่ถูกต้องตามข้อ ๒ หรือยื่นหลักฐานการยื่นข้อเสนอไม่ถูกต้อง หรือไม่ครบถ้วนตามข้อ ๓ หรือยื่นข้อเสนอไม่ถูกต้องตามข้อ ๔ คณะกรรมการพิจารณาผลการประกวดราคาอิเล็กทรอนิกส์จะไม่รับพิจารณาข้อเสนอของผู้ยื่นข้อเสนอรายนั้น เว้นแต่ ผู้ยื่นข้อเสนอรายใดเสนอเอกสารทางเทคนิคหรือรายละเอียดคุณลักษณะเฉพาะของพัสดุที่จะขายไม่ครบถ้วน หรือเสนอรายละเอียดแตกต่างไปจากเงื่อนไขที่มหาวิทยาลัยกำหนดไว้ในประกาศและเอกสารประกวดราคาอิเล็กทรอนิกส์ ในส่วนที่มีสาระสำคัญและความต่างต่างนั้นไม่มีผลทำให้เกิดการได้เปรียบเสียเปรียบต่อผู้ยื่นข้อเสนอรายอื่น หรือเป็นการผิดพลาดเล็กน้อย คณะกรรมการฯ อาจพิจารณาผ่อนปรนการตัดสินสิทธิผู้ยื่นข้อเสนอรายนั้น

๖.๔ มหาวิทยาลัยสงวนสิทธิไม่พิจารณาข้อเสนอของผู้ยื่นข้อเสนอโดยไม่มีการผ่อนผัน ในกรณีดังต่อไปนี้

(๑) ไม่ปรากฏชื่อผู้ยื่นข้อเสนอรายนั้นในบัญชีรายชื่อผู้รับเอกสารประกวดราคาอิเล็กทรอนิกส์ทางระบบจัดซื้อจัดจ้างด้วยอิเล็กทรอนิกส์ หรือบัญชีรายชื่อผู้ซื้อเอกสารประกวดราคาอิเล็กทรอนิกส์ทางระบบจัดซื้อจัดจ้างด้วยอิเล็กทรอนิกส์ ของมหาวิทยาลัย

(๒) ไม่กรอกชื่อผู้ยื่นข้อเสนอในการเสนอราคาทางระบบจัดซื้อจัดจ้างด้วยอิเล็กทรอนิกส์

(๓) เสนอรายละเอียดแตกต่างไปจากเงื่อนไขที่กำหนดในเอกสารประกวดราคาอิเล็กทรอนิกส์ที่เป็นสาระสำคัญ หรือมีผลทำให้เกิดความได้เปรียบเสียเปรียบแก่ผู้ยื่นข้อเสนอรายอื่น

๖.๕ ในการตัดสินการประกวดราคาอิเล็กทรอนิกส์หรือในการทำสัญญา คณะกรรมการพิจารณาผลการประกวดราคาอิเล็กทรอนิกส์หรือมหาวิทยาลัยมีสิทธิให้ผู้ยื่นข้อเสนอชี้แจงข้อเท็จจริงเพิ่มเติมได้ มหาวิทยาลัย มีสิทธิที่จะไม่รับข้อเสนอ ไม่รับราคา หรือไม่ทำสัญญา หากข้อเท็จจริงดังกล่าวไม่เหมาะสมหรือไม่ถูกต้อง

๖.๖ มหาวิทยาลัยทรงไว้ซึ่งสิทธิที่จะไม่รับราคาต่ำสุด หรือราคาหนึ่งราคาใด หรือราคาที่ยื่นขอทั้งหมดก็ได้ และอาจพิจารณาเลือกซื้อในจำนวน หรือขนาด หรือเฉพาะรายการหนึ่งรายการใด หรืออาจจะยกเลิกการประกวดราคาอิเล็กทรอนิกส์โดยไม่พิจารณาจัดซื้อเลยก็ได้ สุดท้ายจะพิจารณา ทั้งนี้ เพื่อประโยชน์ของทางราชการเป็นสำคัญ และให้ถือว่าการตัดสินของ มหาวิทยาลัยเป็นเด็ดขาด ผู้ยื่นข้อเสนอจะเรียกร้องค่าใช้จ่าย หรือค่าเสียหายใดๆ มิได้ รวมทั้งมหาวิทยาลัย จะพิจารณายกเลิกการประกวดราคาอิเล็กทรอนิกส์และลงโทษผู้ยื่นข้อเสนอเป็นผู้ทิ้งงาน ไม่ว่าจะเป็นผู้ยื่นข้อเสนอที่ได้รับการคัดเลือกหรือไม่ก็ตาม หากมีเหตุที่เชื่อถือได้ว่าการยื่นข้อเสนอกระทำการโดยไม่สุจริต เช่น การเสนอเอกสารอันเป็นเท็จ หรือใช้ชื่อบุคคลธรรมดา หรือนิติบุคคลอื่นมาเสนอราคาแทน เป็นต้น

ในกรณีที่ผู้ยื่นข้อเสนอรายที่เสนอราคาต่ำสุด เสนอราคาต่ำจนคาดหมายได้ว่าไม่อาจดำเนินงานตามเอกสารประกวดราคาอิเล็กทรอนิกส์ได้ คณะกรรมการพิจารณาผลการประกวดราคาอิเล็กทรอนิกส์หรือ



วิทยาลัย จะให้ผู้ยื่นข้อเสนอที่เข้มแข็งและแสดงหลักฐานที่ทำให้เชื่อได้ว่า ผู้ยื่นข้อเสนอสามารถดำเนินการตามเอกสาร
ประกวดราคาอิเล็กทรอนิกส์ให้เสร็จสมบูรณ์ หากคำชี้แจงไม่เป็นที่รับฟังได้ มหาวิทยาลัย มีสิทธิที่จะไม่รับข้อเสนอหรือ
ไม่รับราคาของผู้ยื่นข้อเสนอรายนั้น ทั้งนี้ ผู้ยื่นข้อเสนอดังกล่าวไม่มีสิทธิเรียกร้องค่าใช้จ่ายหรือค่าเสียหายใดๆ จาก
มหาวิทยาลัย

๖.๗ ก่อนลงนามในสัญญามหาวิทยาลัยอาจประกาศยกเลิกการประกวดราคาอิเล็กทรอนิกส์
หากปรากฏว่ามีการกระทำที่เข้าลักษณะผู้ยื่นข้อเสนอที่ชนะการประกวดราคาหรือที่ได้รับการคัดเลือกมีผลประโยชน์
ร่วมกัน หรือมีส่วนได้เสียกับผู้ยื่นข้อเสนอรายอื่น หรือขัดขวางการแข่งขันอย่างเป็นธรรม หรือสมยอมกันกับผู้ยื่นข้อ
เสนอรายอื่น หรือเจ้าหน้าที่ในการเสนอราคา หรือสื่อว่ากระทำการทุจริตอื่นใดในการเสนอราคา

๗. การทำสัญญาซื้อขาย

๗.๑ ในกรณีที่ผู้ชนะการประกวดราคาอิเล็กทรอนิกส์ สามารถส่งมอบสิ่งของได้ครบถ้วน
ภายใน ๕ วันทำการ นับแต่วันที่ทำข้อตกลงซื้อมหาวิทยาลัยจะพิจารณาจัดทำข้อตกลงเป็นหนังสือแทนการทำสัญญา
ตามแบบสัญญาดังระบุ ในข้อ ๑.๓ ก็ได้

๗.๒ ในกรณีที่ผู้ชนะการประกวดราคาอิเล็กทรอนิกส์ไม่สามารถส่งมอบสิ่งของได้ครบถ้วน
ภายใน ๕ วันทำการ หรือมหาวิทยาลัยเห็นว่าไม่สมควรจัดทำข้อตกลงเป็นหนังสือ ตามข้อ ๗.๑ ผู้ชนะการประกวด
ราคาอิเล็กทรอนิกส์จะต้องทำสัญญาซื้อขายตามแบบสัญญาดังระบุในข้อ ๑.๓ หรือทำข้อตกลงเป็นหนังสือ กับ
มหาวิทยาลัยภายใน ๕ วัน นับถัดจากวันที่ได้รับแจ้ง และจะต้องวางหลักประกันสัญญาเป็นจำนวนเงินเท่ากับร้อยละ
๕ ของราคาค่าสิ่งของที่ประกวดราคาอิเล็กทรอนิกส์ให้มหาวิทยาลัยยึดถือไว้ในขณะทำสัญญา โดยใช้หลักประกันอย่าง
หนึ่งอย่างใดดังต่อไปนี้

(๑) เงินสด

(๒) เช็คหรือตราพท์ที่ธนาคารเซ็นสั่งจ่าย ซึ่งเป็นเช็คหรือตราพท์ลงวันที่ที่ใช้เช็คหรือตราพท์
นั้นชำระต่อเจ้าหน้าที่ในวันทำสัญญา หรือก่อนวันนั้นไม่เกิน ๓ วันทำการ

(๓) หนังสือค้ำประกันของธนาคารภายในประเทศ ตามตัวอย่างที่คณะกรรมการนโยบาย
กำหนด ดังระบุในข้อ ๑.๔ (๒) หรือจะเป็นหนังสือค้ำประกันอิเล็กทรอนิกส์ตามวิธีการที่กรมบัญชีกลางกำหนด

(๔) หนังสือค้ำประกันของบริษัทเงินทุน หรือบริษัทเงินทุนหลักทรัพย์ที่ได้รับอนุญาตให้
ประกอบกิจการเงินทุนเพื่อการพาณิชย์และประกอบธุรกิจค้ำประกันตามประกาศของธนาคารแห่งประเทศไทย ตาม
รายชื่อบริษัทเงินทุนที่ธนาคารแห่งประเทศไทยแจ้งเวียนให้ทราบ โดยอนุโลมให้ใช้ตามตัวอย่างหนังสือค้ำประกันของ
ธนาคารที่คณะกรรมการนโยบายกำหนด ดังระบุในข้อ ๑.๔ (๒)

(๕) พันธบัตรรัฐบาลไทย

หลักประกันนี้จะคืนให้ โดยไม่มีดอกเบี้ยภายใน ๑๕ วัน นับถัดจากวันที่ผู้ชนะการประกวดราคา
อิเล็กทรอนิกส์ (ผู้ขาย) พ้นจากข้อผูกพันตามสัญญาซื้อขายแล้ว

หลักประกันนี้จะคืนให้ โดยไม่มีดอกเบี้ย ตามอัตราส่วนของพัสดุที่ซื้อซึ่งมหาวิทยาลัย ได้รับมอบ
ไว้แล้ว

๘. ค่าจ้างและการจ่ายเงิน

มหาวิทยาลัย จะจ่ายค่าสิ่งของซึ่งได้รวมภาษีมูลค่าเพิ่ม ตลอดจนภาษีอากรอื่นๆ และค่าบริการ
ทั้งปวงแล้วให้แก่ผู้ยื่นข้อเสนอที่ได้รับการคัดเลือกให้เป็นผู้ขาย เมื่อผู้ขายได้ส่งมอบสิ่งของได้ครบถ้วนตามสัญญา
ซื้อขายหรือข้อตกลงเป็นหนังสือ และมหาวิทยาลัย ได้ตรวจรับมอบสิ่งของไว้เรียบร้อยแล้ว



๙. อัตราค่าปรับ

ค่าปรับตามแบบสัญญาซื้อขายแนบท้ายเอกสารประกวดราคาอิเล็กทรอนิกส์นี้ หรือข้อตกลงซื้อขายเป็นหนังสือ ให้คิดในอัตราร้อยละ ๐.๒๐ ของราคาค่าสิ่งของที่ยังไม่ได้รับมอบต่อวัน

๑๐. การรับประกันความชำรุดบกพร่อง

ผู้ชนะการประกวดราคาอิเล็กทรอนิกส์ ซึ่งได้ทำสัญญาซื้อขายตามแบบดังระบุในข้อ ๑.๓ หรือทำข้อตกลงซื้อขายเป็นหนังสือ แล้วแต่กรณี จะต้องรับประกันความชำรุดบกพร่องของสิ่งของที่ซื้อขายที่เกิดขึ้นภายในระยะเวลาไม่น้อยกว่า ๓ ปี นับถัดจากวันที่ มหาวิทยาลัย ได้รับมอบสิ่งของ โดยต้องบริหารจัดการซ่อมแซมแก้ไขให้ซ้ การได้ติดตั้งเดิมภายใน ๗ วัน นับถัดจากวันที่ได้รับแจ้งความชำรุดบกพร่อง

๑๑. ข้อสงวนสิทธิ์ในการยื่นข้อเสนอและอื่นๆ

๑๑.๑ เงินค่าพัสดุสำหรับการซื้อครั้งนี้ ได้มาจากเงินงบประมาณเงินงบประมาณประจำปี พ.ศ. ๒๕๖๑

การลงนามในสัญญาจะกระทำได้ ต่อเมื่อมหาวิทยาลัยได้รับอนุมัติเงินค่าพัสดุจากเงินงบประมาณประจำปี พ.ศ. ๒๕๖๑ แล้วเท่านั้น

๑๑.๒ เมื่อมหาวิทยาลัยได้คัดเลือกผู้ยื่นข้อเสนอรายใดให้เป็นผู้ขาย และได้ตกลงซื้อสิ่งของตามการประกวดราคาอิเล็กทรอนิกส์แล้ว ถ้าผู้ขายจะต้องส่งหรือนำสิ่งของดังกล่าวเข้ามาจากต่างประเทศและของนั้นต้องนำเข้ามาโดยทางเรือในเส้นทางที่มีเรือไทยเดินอยู่ และสามารถให้บริการรับขนได้ตามที่รัฐมนตรีว่าการกระทรวงคมนาคมประกาศกำหนด ผู้ยื่นข้อเสนอซึ่งเป็นผู้ขายจะต้องปฏิบัติตามกฎหมายว่าด้วยการส่งเสริมการพาณิชย์ ดังนี้

(๑) แจ้งการส่งหรือนำสิ่งของที่ซื้อขายดังกล่าวเข้ามาจากต่างประเทศต่อกรมเจ้าท่า ภายใน ๗ วัน นับตั้งแต่วันที่ผู้ขายส่ง หรือซื้อของจากต่างประเทศ เว้นแต่เป็นของที่รัฐมนตรีว่าการกระทรวงคมนาคมประกาศยกเว้นให้บรรทุกโดยเรืออื่นได้

(๒) จัดการให้สิ่งของที่ซื้อขายดังกล่าวบรรทุกโดยเรือไทย หรือเรือที่มีสิทธิเช่นเดียวกับเรือไทย จากต่างประเทศมายังประเทศไทย เว้นแต่จะได้รับอนุญาตจากกรมเจ้าท่า ให้บรรทุกสิ่งของนั้นโดยเรืออื่นที่มีเรือไทย ซึ่งจะต้องได้รับอนุญาตเช่นนั้นก่อนบรรทุกของลงเรืออื่น หรือเป็นของที่รัฐมนตรีว่าการกระทรวงคมนาคมประกาศยกเว้นให้บรรทุกโดยเรืออื่น

(๓) ในกรณีที่ไม่ปฏิบัติตาม (๑) หรือ (๒) ผู้ขายจะต้องรับผิดชอบตามกฎหมายว่าด้วยการส่งเสริมการพาณิชย์

๑๑.๓ ผู้ยื่นข้อเสนอซึ่งมหาวิทยาลัยได้คัดเลือกแล้ว ไม่ไปทำสัญญาหรือข้อตกลงซื้อขายเป็นหนังสือ ภายในเวลาที่กำหนด ดังระบุไว้ในข้อ ๗ มหาวิทยาลัยจะริบหลักประกันการยื่นข้อเสนอ หรือเรียกประกันจากผู้ออกหนังสือค้ำประกันการยื่นข้อเสนอทันที และอาจพิจารณาเรียกหรือให้ชดใช้ความเสียหายอื่น (ถ้ามี) รวมทั้งจะพิจารณาให้เป็นผู้ทำงาน ตามระเบียบกระทรวงการคลังว่าด้วยการจัดซื้อจัดจ้างและการบริหารพัสดุภาครัฐ

๑๑.๔ มหาวิทยาลัยสงวนสิทธิ์ที่จะแก้ไขเพิ่มเติมเงื่อนไข หรือข้อกำหนดในแบบสัญญาหรือข้อตกลงซื้อขายเป็นหนังสือ ให้เป็นไปตามความเห็นของสำนักงานอัยการสูงสุด (ถ้ามี)

๑๑.๕ ในกรณีที่เอกสารแนบท้ายเอกสารประกวดราคาอิเล็กทรอนิกส์นี้ มีความขัดหรือแย้งกัน ผู้ยื่นข้อเสนอจะต้องปฏิบัติตามคำวินิจฉัยของมหาวิทยาลัย คำวินิจฉัยดังกล่าวให้ถือเป็นที่สุด และผู้ยื่นข้อเสนอสิทธิเรียกร้องค่าใช้จ่ายใดๆ เพิ่มเติม



๑๑.๖ มหาวิทยาลัยอาจประกาศยกเลิกการจัดซื้อในกรณีต่อไปนี้ได้ โดยที่ผู้ยื่นข้อเสนอจะเรียกร้องค่าเสียหายใดๆ จากมหาวิทยาลัยไม่ได้

(๑) มหาวิทยาลัยไม่ได้รับการจัดสรรเงินที่จะใช้ในการจัดซื้อหรือที่ได้รับการจัดสรรแต่ไม่เพียงพอที่จะทำการจัดซื้อครั้งนี้ต่อไป

(๒) มีการกระทำที่เข้าลักษณะผู้ยื่นข้อเสนอที่ชนะการจัดซื้อหรือที่ได้รับการคัดเลือกมีผลประโยชน์ร่วมกัน หรือมีส่วนได้เสียกับผู้ยื่นข้อเสนอรายอื่น หรือขัดขวางการแข่งขันอย่างเป็นธรรม หรือสมยอมกันกับผู้ยื่นข้อเสนอรายอื่น หรือเจ้าหน้าที่ในการเสนอราคา หรือสื่อว่ากระทำการทุจริตอื่นใดในการเสนอราคา

(๓) การทำการจัดซื้อครั้งนี้ต่อไปอาจก่อให้เกิดความเสียหายแก่มหาวิทยาลัย หรือกระทบต่อประโยชน์สาธารณะ

(๔) กรณีอื่นในทำนองเดียวกับ (๑) (๒) หรือ (๓) ตามที่กำหนดในกฎกระทรวง ซึ่งออกตามความในกฎหมายว่าด้วยการจัดซื้อจัดจ้างและการบริหารพัสดุภาครัฐ

๑๒. การปฏิบัติตามกฎหมายและระเบียบ

ในระหว่างระยะเวลาการซื้อ ผู้ยื่นข้อเสนอที่ได้รับการคัดเลือกให้เป็นผู้ขายต้องปฏิบัติตามหลักเกณฑ์ที่กฎหมายและระเบียบได้กำหนดไว้โดยเคร่งครัด

๑๓. การประเมินผลการปฏิบัติงานของผู้ประกอบการ

มหาวิทยาลัย สามารถนำผลการปฏิบัติงานแล้วเสร็จตามสัญญาของผู้ยื่นข้อเสนอที่ได้รับการคัดเลือกให้เป็นผู้ขายเพื่อนำมาประเมินผลการปฏิบัติงานของผู้ประกอบการ

ทั้งนี้ หากผู้ยื่นข้อเสนอที่ได้รับการคัดเลือกไม่ผ่านเกณฑ์ที่กำหนดจะถูกระงับการยื่นข้อเสนอหรือทำสัญญากับมหาวิทยาลัย ไว้ชั่วคราว

มหาวิทยาลัยราชภัฏรำไพพรรณี
กุมภาพันธ์ ๒๕๖๑







มหาวิทยาลัยราชภัฏธนบุรี

โครงการจัดซื้อระบบห้องเรียนอัจฉริยะ แขวงวัดกัลยาณ์ เขตธนบุรี กรุงเทพมหานคร



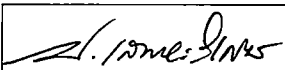

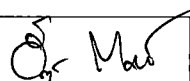
จำนวน 42 ชุด

ตามประกาศเลขที่ B (ข)..... 17/2561

งบประมาณแผ่นดิน พ.ศ. 2561

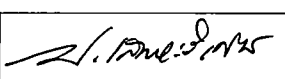
				ศิริสัมพันธ์ หีบกระ
นางสาวณัฐภรณ์ เสาร์ยะวิเศษ	นายณิรพัฒน์ ภูทอง	นายธีรยุทธ ชื้อสัดย์	ว่าที่ร้อยตรีทศพล เจริญพรดิงาม	นางสาวจิตโสภา ทับบรรจง

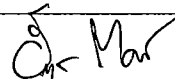
<u>ชื่อโครงการ</u>	โครงการจัดซื้อระบบห้องเรียนอัจฉริยะ แขวงวัดกัลยาณ์ เขตธนบุรี กรุงเทพมหานคร จำนวน 42 ชุด
<u>ความเป็นมาของโครงการ</u>	เนื่องจากมีห้องเรียนมหาวิทยาลัยราชภัฏธนบุรี ขาดระบบห้องเรียนที่ทันสมัยและมีคุณภาพ มาสนับสนุนการเรียนการสอน ซึ่งมีความสำคัญกับอาจารย์และนักศึกษา
<u>วัตถุประสงค์</u>	1. เพื่อเพิ่มประสิทธิภาพการเรียนการสอนของมหาวิทยาลัยราชภัฏธนบุรี 2. เพื่อสนับสนุนการเรียนการสอนของมหาวิทยาลัยราชภัฏธนบุรี
<u>ระยะเวลาส่งมอบ</u>	ส่งมอบภายใน 60 วัน
<u>ยื่นราคา</u>	ยื่นราคาภายใน 90 วัน
<u>การรับประกัน</u>	รับประกันครุภัณฑ์ 3 ปี
<u>วงเงินงบประมาณที่ได้รับจัดสรร</u>	8,988,000.-บาท (แปดล้านเก้าแสนแปดหมื่นแปดพันบาทถ้วน)
<u>ราคาากลาง (ราคาอ้างอิง)</u>	8,979,012.-บาท (แปดล้านเก้าแสนเจ็ดหมื่นเก้าพันสิบสองบาทถ้วน)
<u>เกณฑ์ในการพิจารณา</u>	เกณฑ์ราคา
<u>หน่วยงานที่รับผิดชอบ</u>	สำนักวิทยบริการและเทคโนโลยีสารสนเทศ มหาวิทยาลัยราชภัฏธนบุรี

				จิก(คท) ด้บงทพ
นางสาวณัฐกรรณ์ เสารยะวิเศษ	นายณิรพัฒน์ ภูทอง	นายธีรยุทธ ชื่อสัตย์	ว่าที่ร้อยตรีทศพล เจริญพรดีงาม	นางสาวจิตโสภา ทับบรรจง

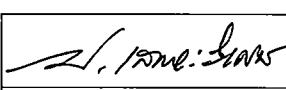
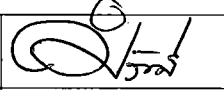
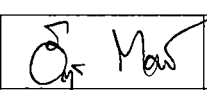
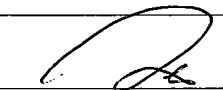

ที่อยู่	172 ถ.อิสรภาพ แขวงวัดกัลยาณ์ เขตธนบุรี กรุงเทพฯ 10600	
เบอร์โทรศัพท์	(02) 890-1810 ต่อ 5023 - 4	
เบอร์โทรสาร	(02) 890-1810	
การเสนอแนะ	หากท่านต้องการเสนอแนะ วิจัย หรือมีความเห็นเกี่ยวกับคุณลักษณะดังกล่าว โปรดให้ความเห็นเป็นลายลักษณ์อักษรหรือทางเว็บไซต์ www.dru.ac.th โดยเปิดเผยตัว	
คณะกรรมการกำหนดคุณลักษณะ	1. นางสาวณัฐภรณ์ เสารยะวิเศษ	ประธาน
	2. นายณิรพัฒน์ ภูทอง	กรรมการ
	3. นายธีรยุทธ ชี้อัสติย์	กรรมการ
	4. ว่าที่ร้อยตรีทศพล เจริญพรดิงาม	กรรมการ
	5. นางสาวจิตโสภา ทับบรรจง	กรรมการและเลขานุการ

				จิกริม ทับบรรจง
นางสาวณัฐภรณ์ เสารยะวิเศษ	นายณิรพัฒน์ ภูทอง	นายธีรยุทธ ชี้อัสติย์	ว่าที่ร้อยตรีทศพล เจริญพรดิงาม	นางสาวจิตโสภา ทับบรรจง

โครงการจัดซื้อระบบห้องเรียนอัจฉริยะ แขวงวัดกัลยาณ์ เขตธนบุรี กรุงเทพมหานคร
จำนวน 42 ชุด
ตามประกาศเลขที่ B (ช).....

กระดานอัจฉริยะแบบสัมผัสหน้าจอ ขนาดไม่น้อยกว่า 75 นิ้ว

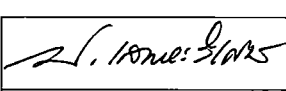
1. มีขนาดเส้นทแยงมุม ของ LED ไม่น้อยกว่า 75 นิ้ว (รวมกรอบ) ด้วยเทคโนโลยี Infrared
2. จอต้องสามารถติดตั้งบนขาตั้งมีความแข็งแรง
3. มีระบบปฏิบัติการ Android เวอร์ชันไม่น้อยกว่า 5.0 หรือ Linux
4. หน่วยประมวลผล (CPU) ARM CorTex A53 หรือดีกว่า
5. หน่วยความจำชั่วคราว (RAM) 500 MB หรือดีกว่า
6. หน่วยความจำถาวร (ROM) 4 GB หรือดีกว่า
7. สามารถใช้งานด้วยนิ้วและปากกาสัมผัสช่วยในการเขียนได้ โดยเขียนพร้อมกันได้ 10 จุด
8. มีความละเอียดของภาพไม่น้อยกว่า 3840 x 2160 (4K)
9. ใช้กำลังไฟฟ้า 220-240 VAC 50 Hz
10. ลำโพงขนาดไม่น้อยกว่า 10 วัตต์ 2 ตัว หรือดีกว่า
11. มีช่องสัญญาณสำหรับตัวเครื่องดังนี้
 - 11.1 สัญญาณคอมพิวเตอร์ VGA Input ไม่น้อยกว่า 1 ช่อง
 - 11.2 สัญญาณคอมพิวเตอร์ HDMI Input ไม่น้อยกว่า 1 ช่อง
 - 11.3 Video Input ไม่น้อยกว่า 1 ช่อง
 - 11.4 Audio Input ไม่น้อยกว่า 1 ช่อง
 - 11.5 ช่องต่อ USB ไม่น้อยกว่า 1 ช่อง
 - 11.6 ช่องต่อ LAN แบบ 100 MB หรือดีกว่า ไม่น้อยกว่า 1 ช่อง
 - 11.7 มี Wi-Fi ย่านความถี่ 2.4 GHz หรือดีกว่า
12. มีระบบประมวลผลแบบ Built-in ที่สามารถถอดออกจากตัวเครื่องหรือประกอบเข้าไปแบบ Built-in ได้ ไม่ใช่แบบฝังติดกับตัวเครื่อง มีคุณสมบัติดังนี้

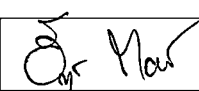
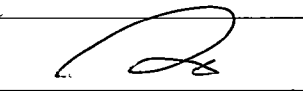
				จิกสิม ทับบอง
นางสาวณัฐภรณ์ เสารยะวิเศษ	นายณิรพัฒน์ ภูทอง	นายธีรยุทธ ซื่อสัตย์	ว่าที่ร้อยตรีทศพล เจริญพรดีงาม	นางสาวจิตติโสภา ทับบรวง

12.1 คุณสมบัติฮาร์ดแวร์

- 12.1.1 หน่วยประมวลผล Intel Core i5 หรือดีกว่า
- 12.1.2 ฮาร์ดดิสก์ไม่น้อยกว่า 500 GB SATA หรือดีกว่า
- 12.1.3 หน่วยความจำไม่น้อยกว่า 4 GB DDR3 หรือดีกว่า
- 12.1.4 มี Wi-Fi ย่านความถี่ 2.4 GHz หรือดีกว่า
- 12.1.5 ช่องต่อ LAN แบบ 100 MB หรือดีกว่า ไม่น้อยกว่า 1 ช่อง
- 12.1.6 USB 2.0 ไม่น้อยกว่า 2 พอร์ต
- 12.1.7 USB 3.0 ไม่น้อยกว่า 1 พอร์ต
- 12.1.8 MIC-in ไม่น้อยกว่า 1 พอร์ต
- 12.1.9 HDMI Out ไม่น้อยกว่า 1 พอร์ต
- 12.1.10 Display Port ไม่น้อยกว่า 1 พอร์ต
- 12.1.11 Audio mini jack ไม่น้อยกว่า 1 พอร์ต
- 12.1.12 มีอุปกรณ์ป้องกันการโจรกรรม แบบ Kensington Lock หรือเทียบเท่า

12.2 คุณสมบัติซอฟต์แวร์

- 12.2.1 มีระบบปฏิบัติการ Windows 10 Pro 64 bit ที่มีลิขสิทธิ์ถูกต้องตามกฎหมาย
- 12.2.2 โปรแกรมการจดจำสถานะเดิมของฮาร์ดไดรฟ์ที่ถูกลบสิทธิ์ มีคุณสมบัติดังนี้
 - 12.2.2.1 สามารถกำหนดไดรฟ์ที่จะทำการล๊อคการแก้ไขข้อมูลหรือละเว้นการล๊อคการแก้ไข ข้อมูล ของเครื่องลูกข่ายแต่ละเครื่องได้โดยแยกกันอย่างอิสระได้
 - 12.2.2.2 สามารถสร้างไดรฟ์จำลองเพื่อเก็บข้อมูลส่วนตัวของผู้ใช้งานแต่ละคนได้ ถึงแม้จะมีการนโยบายให้ทำการล๊อคการแก้ไขข้อมูลทุกไดรฟ์ได้
 - 12.2.2.3 สามารถรองรับ การสร้างไดรฟ์จำลองได้ไม่น้อยกว่า 8 ไดรฟ์ โดยสามารถรองรับการสร้าง แต่ละไดรฟ์จำลองได้ไม่น้อยกว่า 1024 GB ได้
 - 12.2.2.4 สามารถตรวจจับสถานะการทำงานของแต่ละเครื่องได้ โดยหากไม่มีการใช้งานบนเครื่องลูกข่ายเครื่องเหล่านั้นก็สามารถสั่งให้ปิดเครื่องหรือรีสตาร์ทเครื่องได้โดยอัตโนมัติ และสามารถกำหนดเวลาในการตรวจจับการทำงานได้

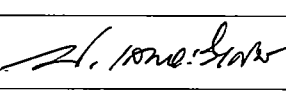
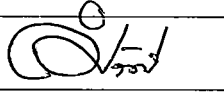
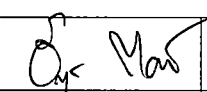
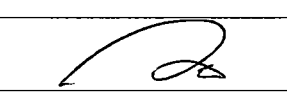

				สิริกมล ทับบรจจ
นางสาวณัฐกรรณ์ เสารยะวิเศษ	นายณิรพัฒน์ ภูทอง	นายชिरยุทธ ชื้อสัตย์	ว่าที่ร้อยตรีทศพล เจริญพรตังาม	นางสาวจิตโสภา ทับบรจจ

- 12.2.2.5 รองรับการทำงานร่วมกับระบบอัปเดตของระบบปฏิบัติการของวินโดวส์ (Windows Update Services) ได้ และรับรองการเขียนสคริปที่เป็นแบทช์ไฟล์ได้
- 12.2.2.6 สามารถรองรับการสื่อสารผ่านเครือข่าย ทั้งที่เป็นเครือข่ายภายในองค์กร (LAN) และภายนอกองค์กร (WAN) ได้
- 12.2.2.7 สามารถสั่งเปิดเครื่องคอมพิวเตอร์ลุกข่ายได้ผ่านระบบเครือข่าย (Wake up on LAN) ได้เป็นอย่างดี
- 12.2.2.8 สามารถรองรับเครื่องลุกข่ายระบบปฏิบัติการ Windows 7, Windows 8.1, Windows10 ได้เป็นอย่างดี
- 12.2.2.9 สามารถสร้างรหัสผ่าน เพื่อป้องกันผู้ใช้งานเข้าไปแก้ไข คุณสมบัติต่างๆ ได้
- 12.2.2.10 สามารถส่งข้อความไปแสดงยังหน้าจอของเครื่องผู้ใช้งานในทันทีได้
- 12.2.2.11 สิทธิของโปรแกรมจะต้องไม่มีวันหมดอายุหลังจากการติดตั้งและใช้งาน โดยจะต้องมีหนังสือรับรองลิขสิทธิ์อย่างถูกต้องตามกฎหมายจากเจ้าของผลิตภัณฑ์หรือตัวแทนจำหน่าย ที่ระบุชื่อมหาวิทยาลัยราชภัฏธนบุรีในเอกสาร

13. ผู้เสนอราคาจะต้องส่งแบบขาค้างให้ทางมหาวิทยาลัยอนุมัติแบบก่อนผลิต หรือใช้แบบขาค้างพร้อม ล้อเลื่อนที่มีความแข็งแรง และสามารถล้อคล้อได้ มีความสมดุลตามแบบของมหาวิทยาลัยกำหนด

โปรแกรมบริหารจัดการห้องเรียนอัจฉริยะ จำนวน 3 โปรแกรม

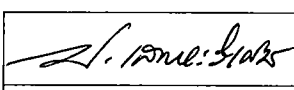
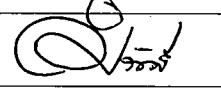
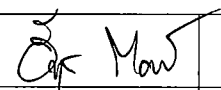
14. ซอฟต์แวร์ควบคุมจอแสดงภาพระบบสัมผัส มีคุณสมบัติดังนี้
- 14.1 เมนูการใช้งานสามารถเลือกภาษาไทย ภาษาอังกฤษ ภาษาจีน ได้เป็นอย่างดี
- 14.2 มีฟังก์ชัน Main Tool
- 14.3 โปรแกรมสามารถเพิ่มหน้ากระดานใหม่ได้
- 14.4 สามารถแสดงไฟล์ภาพ เสียง และวีดีโอได้
- 14.5 สามารถนำไฟล์เอกสารเปิดได้ที่หน้าจอของซอฟต์แวร์ควบคุมกระดานได้
- 14.6 สามารถบันทึกและส่งออกข้อมูลได้
- 14.7 มีฟังก์ชันช่วยสร้างรูปทรงทางคณิตศาสตร์ แบบ 2 มิติ และแบบ 3 มิติ

				ศิริกมล ทับบรจ
นางสาวณัฐภรณ์ เสารยะวิเศษ	นายนิรพันธุ์ ภูทอง	นายธีรยุทธ ซื่อสัตย์	ว่าที่ร้อยตรีทศพล เจริญพรดีงาม	นางสาวจิตโสภา ทับบรจ

- 14.8 มีฟังก์ชันปากกาอัจฉริยะที่สามารถสร้างรูปทรงเรขาคณิตให้สวยงามได้จากการสร้างรูปที่ไม่สมบูรณ์
- 14.9 สามารถล๊อคและปลดล๊อครูปทรงต่างๆ
- 14.10 มีฟังก์ชันสร้างสูตร เพื่อใส่สูตรทางคณิตศาสตร์
- 14.11 สามารถเขียนทับข้อความบนรูปภาพ, วิดีโอ และเว็บไซต์ได้
- 14.12 สามารถ Cut, Copy, Paste รูปวาด, รูปภาพ หรือตัวหนังสือได้
- 14.13 สามารถเปิดการใช้งานเต็มจอและย้ายเมนูไปมาได้อิสระ ทุกตำแหน่งบนหน้าจอ
- 14.14 สามารถเชื่อมต่อกับกล้องเว็บแคมหรือเครื่องถ่ายภาพสามมิติ เพื่อดึงภาพเคลื่อนไหว มาใช้ในการสอนได้
- 14.15 สามารถบันทึกการนำเสนอเป็นภาพพร้อมเสียง ในรูปแบบไฟล์ วิดีโอ
- 14.16 สามารถแปลงภาษาจากตัวเขียนด้วยลายมือเป็นตัวอักษรตัวพิมพ์ได้
- 14.17 มีฟังก์ชันสร้างแผนภูมิกราฟทรงกลม 3 มิติและแผนภูมิกราฟแบบแท่ง 3 มิติ
- 14.18 มีฟังก์ชันสร้างกราฟ แบบสมการยกกำลัง และสมการตรีโกณมิติ สามารถปรับค่าต่างๆในสมการแล้วระบบจะเปลี่ยนกราฟให้อัตโนมัติตามสมการที่เขียน
- 14.19 มีฟังก์ชันไม้บรรทัดและฟังก์ชันวงเวียน
- 14.20 สามารถส่ง e-Mail ได้ทันที
- 14.21 สามารถสั่งพิมพ์จากโปรแกรมบอร์ดได้ทันที
- 14.22 สามารถอัปเดตซอฟต์แวร์ ผ่านเว็บไซต์ได้ฟรี
- 14.23 ต้องมีคู่มือการใช้งานภาษาไทยหรือภาษาอังกฤษในวันส่งมอบงาน
15. ซอฟต์แวร์บริหารจัดการห้องเรียนอัจฉริยะ
- 15.1 เป็นโปรแกรมที่ใช้ในการควบคุมอุปกรณ์ในห้องเรียน ได้แก่ กล้องเว็บแคมหรืออุปกรณ์ที่ทำงานในลักษณะเว็บแคม, และสามารถเปิด e-Book รวมทั้งวิดีโอประกอบการเรียนการสอนได้โดยไม่ต้องแปลงไฟล์
- 15.2 สามารถแสดงภาพ ในลักษณะ Picture in Picture (PIP)
- 15.3 สามารถย่อ-ขยายภาพจากกล้องได้

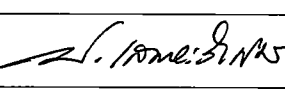
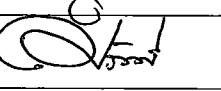
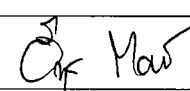
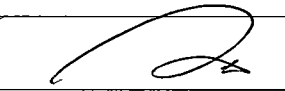
				พิก เลิศ ทับบรวง
นางสาวณัฐภรณ์ เสารยะวิเศษ	นายณิรพัฒน์ ภูทอง	นายธีรยุทธ ซื่อสัตย์	ว่าที่ร้อยตรีทศพล เจริญพรตั้งงาม	นางสาวจิตติโสภา ทับบรวง

- 15.4 สามารถซ่อนโปรแกรมให้เหลือเป็นไอคอนเล็กๆได้ และสามารถเคลื่อนย้ายไอคอนไปยังตำแหน่งต่างๆ บนเดสก์ท็อป
- 15.5 สามารถอัปโหลดไฟล์ e-Book และไฟล์วิดีโอได้
- 15.6 มีแถบเครื่องมือควบคุมการทำงาน
- 15.7 สามารถซูมภาพหน้าจอเดสก์ท็อปได้
- 15.8 สามารถบันทึกการทำงานของหน้าจอคอมพิวเตอร์ในรูปแบบวิดีโอได้
- 15.9 ต้องมีคู่มือการใช้งานภาษาไทยหรือภาษาอังกฤษในวันส่งมอบงาน

16. โปรแกรมบริหารจัดการห้องเรียนอัจฉริยะ

- 16.1 เป็นซอฟต์แวร์ระบบการบริหารจัดการห้องปฏิบัติการทางคอมพิวเตอร์ในระบบเครือข่าย โดยซอฟต์แวร์ดังกล่าวต้องมีลิขสิทธิ์ถูกต้องตามกฎหมาย และใน 1 ห้องเรียน ต้องสามารถติดตั้งและใช้งานได้ อย่างน้อย 200 เครื่อง โดยที่เครื่องผู้สอนต้องมีตัวควบคุม License เป็นแบบ USB
- 16.2 สิทธิ์ของซอฟต์แวร์ดังกล่าวหลังจากติดตั้งแล้ว ต้องสามารถใช้ได้ตลอดไป
- 16.3 ซอฟต์แวร์ดังกล่าวต้องมีเมนูภาษาไทย หรือภาษาอังกฤษ ได้เป็นอย่างน้อย
- 16.4 ซอฟต์แวร์ดังกล่าวต้องรองรับระบบปฏิบัติการ Windows 7, Windows 8.1 หรือ Windows 10 ได้เป็นอย่างน้อย
- 16.5 สามารถส่งหน้าจอและเสียงของผู้สอนไปยังเครื่องผู้เรียนเครื่องใดเครื่องหนึ่งหรือหลายเครื่องพร้อมกันได้ โดยที่ผู้เรียนไม่สามารถที่จะเปลี่ยนแปลงหน้าจอได้
- 16.6 สามารถบันทึกหน้าจอของผู้สอน และสามารถส่งให้นักเรียนดูภายหลังได้
- 16.7 สามารถเพื่อส่งภาพและเสียงที่ผู้สอนต้องการไปยังเครื่องผู้เรียนทุกเครื่องพร้อมกัน โดยการควบคุม การเล่น ต้องเกิดขึ้นที่เครื่องหลักเท่านั้น
- 16.8 สามารถแสดงหน้าจอของผู้เรียนในชั้นเรียนไปยังหน้าจอของผู้เรียนคนอื่นได้
- 16.9 สามารถทำการล๊อคเมาส์ คีย์บอร์ด ของเครื่องผู้เรียนได้
- 16.10 สามารถรีโมทเปิด-ปิดแอปพลิเคชัน และเปิดเว็บไซต์ในเครื่องผู้เรียนได้
- 16.11 สามารถกำหนดสิทธิการใช้งานของโปรแกรม หรือเว็บไซต์ โดยผู้สอนได้
- 16.12 สามารถทำการบล็อกการใช้งาน USB flash drive ได้

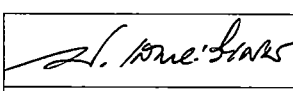
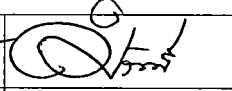
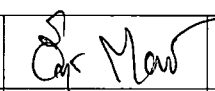
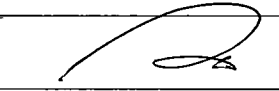
				รักโรจน์ คุ้มประจักษ์
นางสาวณัฐภรณ์ เสาร์ยะวิเศษ	นายณิรพัฒน์ ภูทอง	นายธีรยุทธ ซื่อสัตย์	ว่าที่ร้อยตรีทศพล เจริญพรดีงาม	นางสาวจิตโสภา ทับบรรจง

- 16.13 สามารถส่งไฟล์ออกไปยังเครื่องผู้เรียน และสามารถเก็บไฟล์จากผู้เรียนได้
- 16.14 สามารถแบ่งผู้เรียนออกเป็นกลุ่ม และผู้เรียนในกลุ่มเดียวกันสามารถสนทนากันเองได้
- 16.15 สามารถส่งข้อความถึงผู้เรียนที่ต้องการ หรือผู้เรียนทั้งหมดได้
- 16.16 ผู้สอนสามารถสร้างและแก้ไขแบบทดสอบได้ด้วยตนเอง ระบบรองรับรูปแบบคำถามได้ไม่น้อยกว่า 3 รูปแบบ คือ
- 16.16.1 แบบตัวเลือก
- 16.16.2 แบบถูก-ผิด
- 16.16.3 แบบเขียนตอบ
- 16.17 ผู้สอนสามารถส่งแบบทดสอบให้กับผู้เรียนคนใดคนหนึ่งหรือหลายคนพร้อมกันได้
- 16.18 ผู้สอนสามารถนำเข้าข้อสอบจากไฟล์ได้
- 16.19 ต้องมีคู่มือการใช้งานโปรแกรมบริหารจัดการห้องเรียนอัจฉริยะ ฉบับภาษาไทย ในวันส่งมอบ
17. ผู้เสนอราคาจะต้องจัดให้มีอบรมการใช้ซอฟต์แวร์ก่อนการใช้งาน แก่อาจารย์ หรือเจ้าหน้าที่ผู้ดูแล เป็นเวลาอย่างน้อย 2 ครั้ง หลังจากส่งมอบ
18. ต้องมีคู่มือการใช้งานกระดานอิเล็กทรอนิกส์ และการบำรุงรักษากระดานอิเล็กทรอนิกส์ แบบภาษาไทยในวันส่งมอบ
19. ต้องมีใบรับรองการสำรองอะไหล่ และรับรองการซ่อมภายในระยะเวลา 5 ปี จากบริษัทผู้ผลิตหรือบริษัทผู้นำเข้า
20. โรงงานผู้ผลิตต้องได้รับมาตรฐาน ISO 9001 และสินค้าต้องได้รับมาตรฐาน CE, FCC โดยมีเอกสารรับรองในวันเสนอราคา
21. สินค้ามีการรับประกันแบบ On-site Service NBD (ให้บริการในวันทำการถัดไป) เป็นเวลา 3 ปีนับจากวันส่งมอบ โดยให้บริการทั้งมหาวิทยาลัยราชภัฏธนบุรี กรุงเทพมหานคร และมหาวิทยาลัยราชภัฏธนบุรี สมุทรปราการ โดยต้องฟรีค่าแรงและค่าอะไหล่ จากบริษัทผู้นำเข้าหรือเจ้าของผลิตภัณฑ์ ยกเว้นกรณีหน้าจอบแตก หรือความเสียหายที่เกิดจากการกระทำของมนุษย์
22. บริษัทผู้นำเข้าต้องมีศูนย์บริการในประเทศไทยไม่น้อยกว่า 4 แห่ง โดยต้องมีศูนย์บริการในจังหวัด กรุงเทพมหานคร หรือปริมณฑลอย่างน้อย 1 แห่ง ภายใตชื่อบริษัทผู้นำเข้าผลิตภัณฑ์เดียวกัน โดยถูกต้องตามกฎหมาย และมีเอกสารรับรองจากเจ้าของผลิตภัณฑ์มาแสดงในวันเสนอราคา เพื่อเป็นการรับประกันสินค้าและบริการหลังการขาย

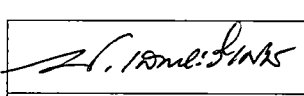
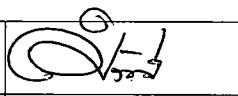
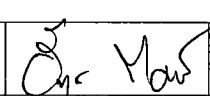
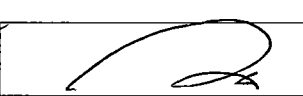
				จิกทม ทับบรจ
นางสาวณัฐภรณ์ เสารยะวิเศษ	นายฉัตรพัฒน์ ภูทอง	นายธีรยุทธ ชื้อสัดย์	ว่าที่ร้อยตรีศพล เจริญพรดีงาม	นางสาวจิตโสภา ทับบรจ

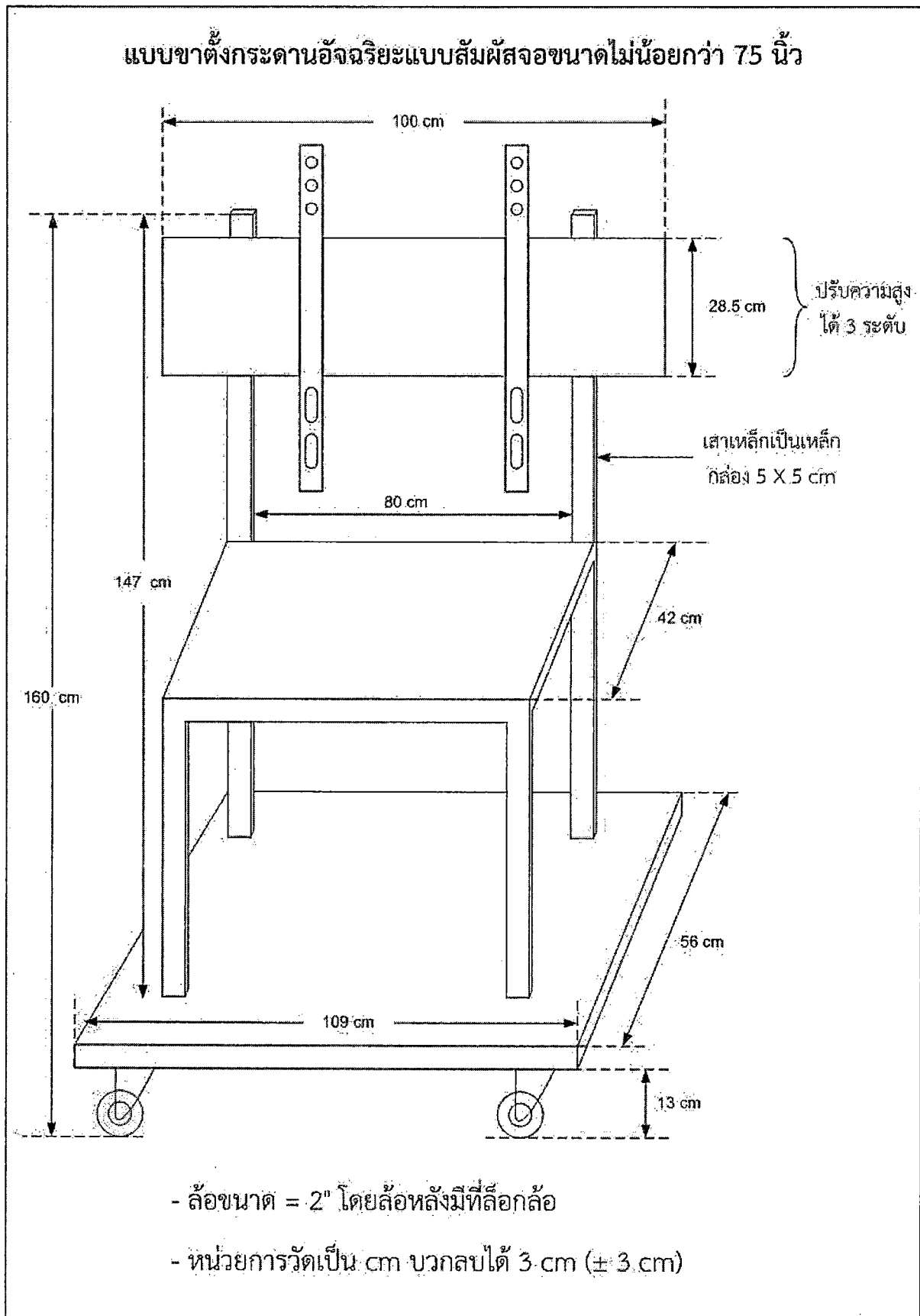

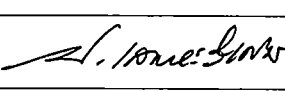
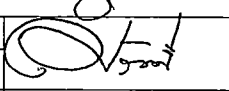
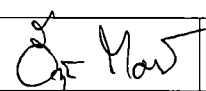
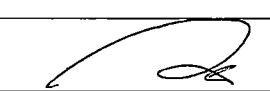
				จิกฉิม ทับบอง
นางสาวณัฐภรณ์ เสารยะวิเศษ	นายณิรพัฒน์ ภูทอง	นายฉิรยุทธ ชื้อสัตย์	ว่าที่ร้อยตรีทศพล เจริญพรดีงาม	นางสาวจิตโสภา ทับบรจง