

ตารางแสดงวงเงินงบประมาณที่ได้รับจัดสรรและราคากลางในงานจ้างก่อสร้าง

1. ชื่อโครงการ : งานปรับปรุงหลังคาอาคาร 4 และอาคาร 5
2. หน่วยงานเจ้าของโครงการ : มหาวิทยาลัยราชภัฏธนบุรี
3. วงเงินงบประมาณที่ได้รับจัดสรร : 1) งานปรับปรุงหลังคาอาคาร 4 378,600.- บาท (สามแสนเจ็ดหมื่นแปดพันหก ร้อยบาทถ้วน) 2) งานปรับปรุงหลังคาอาคาร 5 499,600.- บาท (สี่แสนเก้าหมื่นเก้าพันหก ร้อยบาทถ้วน) รวมเป็นเงินทั้งสิ้น 878,200.- บาท (แปดแสนเจ็ดหมื่นแปดพันสอง ร้อยบาทถ้วน)
4. ลักษณะงาน (โดยสังเขป)

งานปรับปรุงหลังคาอาคาร 4 และอาคาร 5 มหาวิทยาลัยราชภัฏธนบุรี กรุงเทพมหานคร



อาคาร 4

 - รั้ววัสดุผนังหลังคาเดิม
 - ซ่อมเปลี่ยนโครงหลังคา
 - มุงหลังคาเหล็กกรีดลอน

อาคาร 5

 - รั้ววัสดุผนังหลังคาเดิม
 - มุงหลังคาเหล็กกรีดลอน
 - ทากันซึมโพลียูรีเทน พื้นดาดฟ้าคสล.
5. ราคากลางคำนวณ : ณ วันที่ 21 มกราคม 2563 เป็นเงิน 878,200.00 บาท (แปดแสนเจ็ดหมื่นแปดพันสอง ร้อยบาทถ้วน)
6. บัญชีประมาณการราคากลาง :

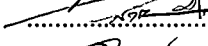
6.1 แบบ ปร.4 ที่แนบ	จำนวน 2 แผ่น
6.2 แบบ ปร.5 ที่แนบ	จำนวน 1 แผ่น
6.3 แบบ ปร. 6 ที่แนบ	จำนวน 1 แผ่น
6.4 แบบคำนวณ Factor F	จำนวน 1 แผ่น
6.5 แบบรูปรายการ	จำนวน 6 แผ่น
7. รายชื่อคณะกรรมการกำหนดราคากลาง :

7.1 อาจารย์สุทธิชัย ฉายเพชรกร	ประธานกรรมการ 
7.2 นายสวัสดิ์ มณีอ่อน	กรรมการ 
7.3 นายสุรพงษ์ แจ่มนิยม	กรรมการและเลขานุการ 

สรุปค่าปรับปรุง ซ่อมแซม

แบบ ปร. 6

งานปรับปรุง งานปรับปรุงหลังคาอาคาร 4 และอาคาร 5

สถานที่ก่อสร้าง มหาวิทยาลัยราชภัฏธนบุรี กรุงเทพมหานคร

หน่วยงาน -

แบบ ปร.4 ปร.5 ปร.6 และ Factor F ทั้งหมด

จำนวน

4

แผ่น

ประมาณราคาเมื่อวันที่

21 มกราคม 2563

ลำดับที่	รายการ	ค่าก่อสร้าง หน่วย : บาท	หมายเหตุ
	สรุป		
1	ส่วนค่างาน	838,200.00	
2	ค่าใช้จ่ายพิเศษ (ค่าขนย้ายวัสดุอุปกรณ์)	40,000.00	
สรุป	รวมค่าก่อสร้างเป็นเงินทั้งสิ้น (แปดแสนเจ็ดหมื่นแปดพันสองร้อยบาทถ้วน)	878,200.00 **	



.....ประธานกรรมการ

(อาจารย์สุทธิชัย ฉายเพชรกร)

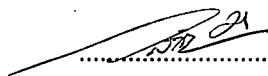

.....กรรมการ

(นายสวัสดิ์ มณีอ่อน)

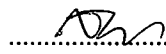

.....กรรมการและเลขานุการ

(นายสุรพงษ์ แจ่มนิยม)

รายการปริมาณงานและราคา

แบบ ปร. 4(ก)

งานปรับปรุง/ ซ่อมแซม งานปรับปรุงหลังคาอาคาร 4 และอาคาร 5

สถานที่ก่อสร้าง มหาวิทยาลัยราชภัฏธนบุรี กรุงเทพมหานคร

หน่วยงาน

ประมาณราคาโดย งานพัฒนาอาคารสถานที่และสิ่งแวดล้อม

ประมาณราคาเมื่อวันที่ 21 มกราคม 2563

ลำดับที่	รายการ	จำนวน	หน่วย	ค่าวัสดุ		ค่าแรงงาน		รวมค่าวัสดุ และค่าแรงงาน	หมายเหตุ
				ราคาต่อหน่วย	จำนวนเงิน	ราคาต่อหน่วย	จำนวนเงิน		
1	อาคาร 4								
1.1	รีโอวัสดุผนังหลังคาเดิม (ชนทั้ง) 9.3 x 16.2 ม.	150.66	ตร.ม.	-	-	70.00	10,546.20	10,546.20	
1.2	ซ่อมเปลี่ยนโครงหลังคา								
	- จันทันเหล็กรูปตัว ซี ขนาด 100 x 50 x 20 x 2.3 มม. พร้อมทากันสนิม	10.14	ท่อน	860.00	8,720.40	244.00	2,474.16	11,194.56	
	- แปะเหล็กรูปสี่เหลี่ยม ขนาด 1 1/2 x 3 นิ้ว พร้อมทากันสนิม	18.90	ท่อน	440.00	8,316.00	200.00	3,780.00	12,096.00	
1.3	มุงหลังคาเหล็กกรีดลอน ระบบคลิปล็อค สีเขียว 0.47 มม.	150.66	ตร.ม.	395.00	59,510.70	80.00	12,052.80	71,563.50	
1.4	ชายีตหลังคา	180.00	ตัว	40.00	7,200.00	10.00	1,800.00	9,000.00	
1.5	ครอบสันหลังคา	51.00	เมตร	90.00	4,590.00	50.00	2,550.00	7,140.00	
1.6	ทำความสะอาดรางน้ำฝนพร้อมซ่อมแซม	17.00	เมตร	120.00	2,040.00	50.00	850.00	2,890.00	
1.7	ปรับพื้นลาดฟ้าคสล. ด้วยปูนทราย	163.00	ตร.ม.	100.00	16,300.00	30.00	4,890.00	21,190.00	
1.8	ท่อรับน้ำฝน PVC ขนาด Ø 3 นิ้ว (พร้อมตะแกรงระบายน้ำฝนตามแนวลำตัวท่อ)	48.00	เมตร	146.00	7,008.00	35.00	1,680.00	8,688.00	
1.9	ทากันซึม PU พื้นลาดฟ้าคสล.	163.00	ตร.ม.	500.00	81,500.00	-	-	81,500.00	
1.10	ซ่อมรอยต่อพื้นกับผนังด้วย PU Sealant	51.00	เมตร	110.00	5,610.00	20.00	1,020.00	6,630.00	
1.11	ติดบานหน้าต่างอลูมิเนียมอบสีดำตามแบบ	10.15	ตร.ม.	2,250.00	22,837.50	-	-	22,837.50	
รวม					223,632.60		41,643.16	265,275.76	

.....
 (อาจารย์สุทธิชัย ฉายเพชรกร)

ประธานกรรมการ

.....
 (นายสวัสดิ์ มณีอ่อน)

กรรมการ

.....
 (นายสุรพงษ์ แจ่มนิยม)

กรรมการและเลขานุการ

แบบ ป.ร. 4(ก)

รายการปริมาณงานและราคา

งานปรับปรุง/ซ่อมแซม งานปรับปรุงหลังคาอาคาร 4 และอาคาร 5
 ๕ อาคาร ๕
 ๕ อาคาร ๕
 ๕ อาคาร ๕

ลำดับที่	รายการ	จำนวน	หน่วย	ค่าวัสดุ		ราคาต่อหน่วย	จำนวนเงิน	ค่าแรงงาน		รวมค่าวัสดุและค่าแรงงาน	หมายเหตุ
				ค่าวัสดุ	จำนวนเงิน			ค่าแรงงาน	จำนวนเงิน		
2	อาคาร 5										
2.1	ร้อยละของหลังคาเดิม	520.00	ตร.ม.	-			36,400.00	70.00		36,400.00	
2.2	นั่งหลังคาเหล็กคานเหล็กตลอด ระบบค้ำเหล็กตลอด	520.00	ตร.ม.	395.00		205,400.00	41,600.00	80.00		247,000.00	
2.3	ชายคาหลังคา	624.00	ตัว	40.00		24,960.00	6,240.00	10.00		31,200.00	
2.4	ครอบสัน	13.00	เมตร	90.00		1,170.00	650.00	50.00		1,820.00	
2.5	แผ่นปิดข้างหลังคาลูกกรง	85.00	เมตร	140.00		11,900.00	5,950.00	70.00		17,850.00	
2.6	ทำความสะอาดรางน้ำ, ท่อระบายน้ำฝน พร้อมซ่อมแซม	50.00	เมตร	100.00		5,000.00	2,500.00	50.00		7,500.00	
2.7	นำทรายมาปรับระดับพร้อมขุดทราย	13.00	ตร.ม.	95.00		1,235.00	793.00	61.00		2,028.00	
2.8	ทำปูนซ่อมโพยหลังคาพร้อมปูนลาดสล.	41.00	ตร.ม.	500.00		20,500.00	-	-		20,500.00	
2.9	งานหลังคาชั้น 1										
2.9	เข้าไปเก็บเศษขยะออกอาคาร	3.00	ตร.ม.	120.00		360.00	240.00	80.00		600.00	
2.10	ทำความสะอาดหลังคา หลังเป็นผืนม่านภายในชั้น	41.00	ตร.ม.	101.00		4,141.00	3,362.00	82.00		7,503.00	
2.11	ซ่อมฝ้าอาคารชั้น 1	9.00	ตร.ม.	329.00		2,961.00	873.00	97.00		3,834.00	
รวมหน้า 2						277,627.00	98,608.00			376,235.00	
สรุปงาน หน้า 1-2						501,259.60	140,251.16			641,510.76	

(นายสุวิทย์ ชาติประเสริฐ)

ปลานิติกร

(นายวิเศษ วัฒน)

กรรมการ

กรรมการและเลขานุการ

(นายสุวิทย์ ชาติประเสริฐ)

ตารางแสดงการคำนวณหาค่า FACTOR F งานอาคาร

แบบ FactorF(อัตโนมัติ2)

งานปรับปรุง งานปรับปรุงหลังคาอาคาร 4 และอาคาร 5
 สถานที่ก่อสร้าง มหาวิทยาลัยราชภัฏธนบุรี กรุงเทพมหานคร
 หน่วยงาน

เงื่อนไข	ค่างาน(ทุน)	FACTOR F	
		ล้านบาท	
เงินล่วงหน้าจ่าย (ร้อยละ)	0.00%	<0.5	1.3074
ค่าประกันผลงาน หัก (ร้อยละ)	0.00%	1	1.3050
ดอกเบี้ยเงินกู้ (ร้อยละ)	6.00%	2	1.3035
ค่าภาษีมูลค่าเพิ่ม (VAT) (ร้อยละ)	7.00%	5	1.3003
สูตรคำนวณหาค่า FACTOR F		10	1.2943
		15	1.2594
สูตรการหาค่า Factor F = D - $\left\{ \frac{[(D - E) \times (A - B)]}{(C - B)} \right\}$		20	1.2518
		25	1.2248
		30	1.2164
		40	1.2161
เมื่อ	A = ค่าวัสดุและแรงงานต้นทุน = 641,510.76	40	1.2161
	B = ค่างานตัวต่ำกว่าต้นทุน = 500,000.00	50	1.2159
	C = ค่างานตัวสูงกว่าต้นทุน = 1,000,000.00	60	1.2061
	D = Factor F ของค่างานตัวต่ำกว่าต้นทุน = 1.3074	70	1.2050
	E = Factor F ของค่างานตัวสูงกว่าต้นทุน = 1.3050	80	1.2050
แทนค่า		90	1.2049
1.3074 - $\left(\frac{1.3074 - 1.3050}{1,000,000.00 - 500,000.00} \right) \times (641,510.76 - 500,000.00)$		100	1.2049
		150	1.2023
		200	1.2023
สรุปค่าต้นทุนงาน 641,510.76 บาท		250	1.2013
ค่า FACTOR F เท่ากับ <u>1.3067</u>		300	1.1951
		350	1.1866
		400	1.1858
		500	1.1853
		>500	1.1788

- กรณีค่างานอยู่ระหว่างช่วงของค่างานต้นทุนที่กำหนด ให้เทียบอัตราส่วนเพื่อหาค่า Factor F
- ถ้าเป็นงานเงินกู้ให้ใช้ Factor F ในช่อง " รวมในรูป Factor "

.....
 (อาจารย์สุทธิชัย ฉายเพชรกร)

ประธานกรรมการ

..... กรรมการ
 (นายสวัสดิ์ มณีอ่อน)

..... กรรมการและเลขานุการ
 (นายสุรพงษ์ แจ่มนิยม)

มหาวิทยาลัยราชภัฏธนบุรี

โครงการจ้างปรับปรุงหลังคาอาคาร ๔ และอาคาร ๕
มหาวิทยาลัยราชภัฏธนบุรี กรุงเทพมหานคร จำนวน ๑ งาน

ตามประกาศเลขที่ B (จ).....๗)...../๒๕๖๓
ด้วยเงินรายได้กัณฑ์เลื่อนปี ๒๕๖๒

ร่างขอบเขตของงานจ้าง (TOR : Term of Reference)
โครงการจ้างปรับปรุงหลังคาอาคาร ๔ และอาคาร ๕ มหาวิทยาลัยราชภัฏธนบุรี กรุงเทพมหานคร
จำนวน ๑ งาน

๑. ที่มาและความสำคัญ

สืบเนื่องจากอาคาร ๔ และอาคาร ๕ มหาวิทยาลัยราชภัฏธนบุรี กรุงเทพมหานคร ได้ใช้งานมาเป็นระยะเวลานาน ปัจจุบันประสบปัญหาน้ำรั่วซึมจากหลังคาชั้น ๔ ของอาคาร ซึ่งเป็นห้องเรียนและเป็นห้องสำนักงาน MIS ส่งผลให้ครุภัณฑ์ อุปกรณ์ การเรียนการสอน อาจได้รับความเสียหาย สาเหตุเกิดจากวัสดุหลังคาเกิดการชำรุดแตกหัก และการรั่วซึมตามรอยต่อวัสดุ จึงมีความจำเป็นอย่างยิ่งที่ต้องดำเนินการแก้ไขปัญหาดังกล่าว

๒. วัตถุประสงค์

๑. เพื่อปรับปรุงหลังคาอาคาร ๔ ให้มีสภาพที่ดีสามารถป้องกันน้ำรั่วซึมลงสู่ชั้น ๔ ของอาคารที่เป็นห้องเรียนและห้องสำนักงาน MIS

๒. เพื่อปรับปรุงพื้นลาดฟ้า ที่แตกร้าวตามอายุให้อยู่ในสภาพที่ดีป้องกันการรั่วซึม และท่อระบายน้ำมีประสิทธิภาพดี

๓. เพื่อปรับปรุงหลังคาอาคาร ๕ ให้มีสภาพที่ดีสามารถป้องกันน้ำรั่วซึมลงสู่ห้องปฏิบัติการคอมพิวเตอร์และห้องเซิร์ฟเวอร์หลักของมหาวิทยาลัย

๔. เพื่อปรับปรุงพื้นลาดฟ้าอาคาร ๕ และหลังคาชั้น ๑ ที่แตกร้าวตามอายุให้อยู่ในสภาพที่ดีป้องกันการรั่วซึม และท่อระบายน้ำมีประสิทธิภาพดี

๓. คุณสมบัติของผู้ประสงค์จะเสนอราคา

๓.๑ มีความสามารถตามกฎหมาย

๓.๒ ไม่เป็นบุคคลล้มละลาย

๓.๓ ไม่อยู่ระหว่างเลิกกิจการ

๓.๔ ไม่เป็นบุคคลที่อยู่ระหว่างถูกระงับการยื่นข้อเสนอหรือทำสัญญากับหน่วยงานของรัฐไว้ชั่วคราว เนื่องจากเป็นผู้ที่ไม่ผ่านเกณฑ์การประเมินผลการปฏิบัติงานของผู้ประกอบการตามระเบียบที่รัฐมนตรีว่าการกระทรวงการคลังกำหนดตามที่ประกาศเผยแพร่ในระบบเครือข่ายสารสนเทศของกรมบัญชีกลาง

๓.๕ ไม่เป็นบุคคลซึ่งถูกระงับชื่อไว้ในบัญชีรายชื่อผู้ทำงานและได้แจ้งเวียนชื่อให้เป็นผู้ทำงานของหน่วยงานของรัฐในระบบเครือข่ายสารสนเทศของกรมบัญชีกลาง ซึ่งรวมถึงนิติบุคคลที่ผู้ทำงานเป็นหุ้นส่วนผู้จัดการ กรรมการผู้จัดการ ผู้บริหาร ผู้มีอำนาจในการดำเนินงานในกิจการของนิติบุคคลนั้นด้วย

๓.๖ มีคุณสมบัติและไม่มีลักษณะต้องห้ามตามที่คณะกรรมการนโยบายการจัดซื้อจัดจ้างและการบริหารพัสดุภาครัฐกำหนดในราชกิจจานุเบกษา

๓.๗ เป็นนิติบุคคลผู้มีอาชีพรับจ้างงานที่ประกวดราคาอิเล็กทรอนิกส์ดังกล่าว

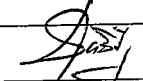
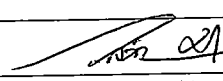
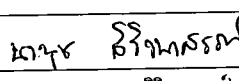
 (อาจารย์สุทธิชัย ฉายเพชรกร) ประธานกรรมการ	 (นายสวัสดิ มณีอ่อน) กรรมการ	 (นางสาวนนุช สิรินาศรค์) กรรมการและเลขานุการ
---	---	---

๓.๘ ไม่เป็นผู้มีผลประโยชน์ร่วมกันกับผู้ยื่นข้อเสนอรายอื่นที่เข้ายื่นข้อเสนอให้แก่มหาวิทยาลัยราชภัฏธนบุรี ณ วันประกาศประกวดราคาอิเล็กทรอนิกส์ หรือไม่เป็นผู้กระทำการอันเป็นการขัดขวางการแข่งขันราคาอย่างเป็นธรรม ในการประกวดราคาอิเล็กทรอนิกส์ครั้งนี้

๓.๙ ไม่เป็นผู้ได้รับเอกสิทธิ์หรือความคุ้มกัน ซึ่งอาจปฏิเสธไม่ยอมขึ้นศาลไทย เว้นแต่รัฐบาลของผู้ยื่นข้อเสนอได้มีคำสั่งให้สละเอกสิทธิ์และความคุ้มกันเช่นนั้น

๓.๑๐ ผู้ยื่นข้อเสนอต้องมีผลงานก่อสร้างประเภทเดียวกันกับงานที่ประกวดราคาจ้างก่อสร้างในวงเงินไม่น้อยกว่า ๔๓๙,๑๐๐ บาท (สี่แสนสามหมื่นเก้าพันหนึ่งร้อยบาทถ้วน) และเป็นผลงานที่เป็นคู่สัญญาโดยตรงกับหน่วยงานของรัฐ หรือหน่วยงานเอกชนที่มหาวิทยาลัยราชภัฏธนบุรีเชื่อถือ ซึ่งผลงานดังกล่าวต้องเป็นผลงานในสัญญาเดียวกันเท่านั้นและเป็นสัญญาที่ผู้ยื่นข้อเสนอได้ทำงานเสร็จแล้วตามสัญญา ซึ่งได้มีการส่งมอบงานและตรวจรับเรียบร้อยแล้ว ผลงานก่อสร้างประเภทเดียวกันกับงานที่ประกวดราคาจ้างก่อสร้างสำหรับงานนี้หมายถึงผลงานด้านก่อสร้างหรืองานปรับปรุงอาคาร

๔. แบบรูปรายการหรือคุณลักษณะ

ตามรายละเอียดแบบรูปรายการดัดแปลง โดยระยะในแบบสามารถยืดหยุ่นได้ตามสภาพพื้นที่ ซึ่งผู้รับจ้างต้องทำแบบ Shop Drawing (แบบเพื่อรายละเอียดก่อสร้าง) เสนอเพื่อขออนุมัติก่อนการดำเนินการ

๕. ระยะเวลาดำเนินการ

ระยะเวลาก่อสร้าง ๙๐ วัน นับถัดจากวันลงนามในสัญญา

๖. ระยะเวลาส่งมอบหรือส่งมอบงาน

ระยะเวลาการส่งมอบแบ่งออกเป็น ๒ งวด ดังนี้

งวดที่ ๑ จะจ่ายเงินให้ ๔๐ % ของราคาที่สามารถได้ เมื่อผู้รับจ้างได้ทำการ

- เปลี่ยนวัสดุผนังหลังคาอาคาร ๕ แล้วเสร็จ
- ซ่อมพื้นลาดฟ้าพร้อมทากันซึมโพลียูรีเทน
- ซ่อมแก้ไขจุดอื่นๆตามรายละเอียดในแบบ

กำหนดแล้วเสร็จภายใน ๕๐ วัน นับถัดจากวันลงนามในสัญญา

งวดที่ ๒ จะจ่ายเงินให้ ๖๐ % ของราคาที่สามารถได้ เมื่อผู้รับจ้างได้ทำการ

- เปลี่ยนวัสดุผนังหลังคาอาคาร ๔ แล้วเสร็จ
- เทพื้นระดับลาดฟ้า, ก่อปูนกันแนวระบายน้ำลาดฟ้า ซ่อมรางและต่อท่อระบายน้ำฝน
- ติดตั้งบานหน้าต่างระเบียงชั้น ๒

กำหนดแล้วเสร็จภายใน ๙๐ วัน นับถัดจากวันลงนามในสัญญา

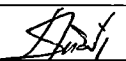
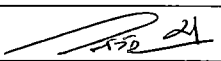
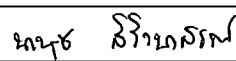
 (อาจารย์สุทธิชัย ฉายเพชรกร) ประธานกรรมการ	 (นายสวัสดิ์ มณีอ่อน) กรรมการ	 (นางสาวนงนุช สิรินาสรค์) กรรมการและเลขานุการ
---	--	--

๗. เงื่อนไขในการดำเนินการ

- ๗.๑ เศษวัสดุที่ไม่ใช้ทั้งหมดให้นำไปทิ้งภายนอกมหาวิทยาลัยและขนย้ายด้วยความระมัดระวังไม่สร้างความเสียหายและเดือดร้อนแก่บุคคลอื่น
- ๗.๒ ต้องกันสิ่งป้องกันวัสดุร่วงหล่นและฝุ่นในขณะรื้อถอนและก่อสร้างให้ปกคลุมป้องกันพื้นที่ก่อสร้าง
- ๗.๓ กรณีการก่อสร้างติดขัดปัญหาทางเทคนิคก่อสร้าง ที่ไม่สามารถดำเนินการให้แล้วเสร็จ ให้รายงานและอยู่ในดุลยพินิจของผู้ควบคุมงานและคณะกรรมการตรวจรับพัสดุพิจารณา
- ๗.๔ ในการส่งมอบงานแต่ละงวดต้องส่งภาพถ่ายขณะก่อสร้างประจำงวด ขนาด A๔ จำนวนไม่น้อยกว่า ๑๐ รูป และบันทึกงานประจำวัน เป็นจำนวนอย่างละ ๒ เล่ม
- ๗.๕ ในการส่งมอบงานแต่ละงวดให้ทำ Progress ของ Master Schedule
- ๗.๖ ในการส่งมอบงานแต่ละงวดให้รายงานความก้าวหน้าของแผน S-Curve แผนการใช้บุคลากร/แรงงานแผนการใช้เครื่องมือ-เครื่องจักร และแผนการเตรียมงานก่อสร้างต่อไป
- ๗.๗ ในการรับประกันงานตามสัญญาภายหลังส่งมอบงานแล้วนั้นผู้รับจ้างจะรับประกันงานเป็นเวลา ๒ ปี
- ๗.๘ ในการส่งแบบ AS-BUILDING DRAWING พร้อมวงงานสุดท้ายนั้น ผู้รับจ้างส่งต้องแบบ AS-BUILDING DRAWING ต่างๆทั้งหมดพิมพ์บนกระดาษเอ๓ พร้อมส่งไฟล์CAD

๘. วงเงินในการจัดหา

ปรับปรุงหลังคาอาคาร ๔ วงเงิน ๓๗๘,๖๐๐.- บาท (สามแสนเจ็ดหมื่นแปดพันหกร้อยบาทถ้วน) และปรับปรุงหลังคาอาคาร ๕ วงเงิน ๔๙๙,๖๐๐.- บาท (สี่แสนเก้าหมื่นเก้าพันหกร้อยบาทถ้วน) รวมเป็นเงินทั้งสิ้น ๘๗๘,๒๐๐.- บาท (แปดแสนเจ็ดหมื่นแปดพันสองร้อยบาทถ้วน)

๙. กำหนดยื่นราคา

กำหนดการยื่นราคา ๑๒๐ วัน รับประกัน ๒ ปี.

๑๐. อัตราค่าปรับ

๑๐.๑ กรณีที่ผู้รับจ้างนำงานที่รับจ้างไปจ้างช่วงให้ผู้อื่นทำอีกทอดหนึ่งโดยไม่ได้รับอนุญาตจากมหาวิทยาลัยจะกำหนดค่าปรับสำหรับการฝ่าฝืนดังกล่าวเป็นจำนวนร้อยละ ๑๐๐ ของวงเงินของงานจ้างช่วงนั้น

๑๐.๒ กรณีที่ผู้รับจ้างปฏิบัติผิดสัญญาจ้างก่อสร้าง นอกเหนือจากข้อ ๑๐.๑ จะกำหนดค่าปรับเป็นรายวันเป็นจำนวนเงินตายตัวในอัตราร้อยละ ๐.๑๐ ของราคางานจ้าง

๑๑. การเสนอแนะ

หากท่านต้องการเสนอแนะ วิจัย หรือมีความเห็นเกี่ยวกับรายละเอียดงานจ้างดังกล่าวโปรดให้ความเห็นเป็นลายลักษณ์อักษรหรือทางเว็บไซต์ www.dru.ac.th

๑๒. เกณฑ์ในการพิจารณา

ราคา

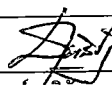
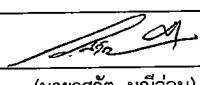
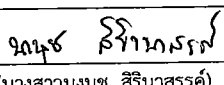
 (อาจารย์สุทธิชัย ฉายเพชรกร) ประธานกรรมการ	 (นายสวัสดิ มณีอ่อน) กรรมการ	 นางสาวสนุช สิรินาสรรค์ กรรมการและเลขานุการ
---	---	--

งานจ้างปรับปรุงหลังคาอาคาร 4 และ อาคาร 5

มหาวิทยาลัยราชภัฏธนบุรี กรุงเทพมหานคร

งานพัฒนาอาคารสถานที่และสิ่งแวดล้อม กองกลาง มธบ.



January 23, 2020

Handwritten signature in black ink.

Handwritten signature in black ink.

Handwritten signature in black ink.

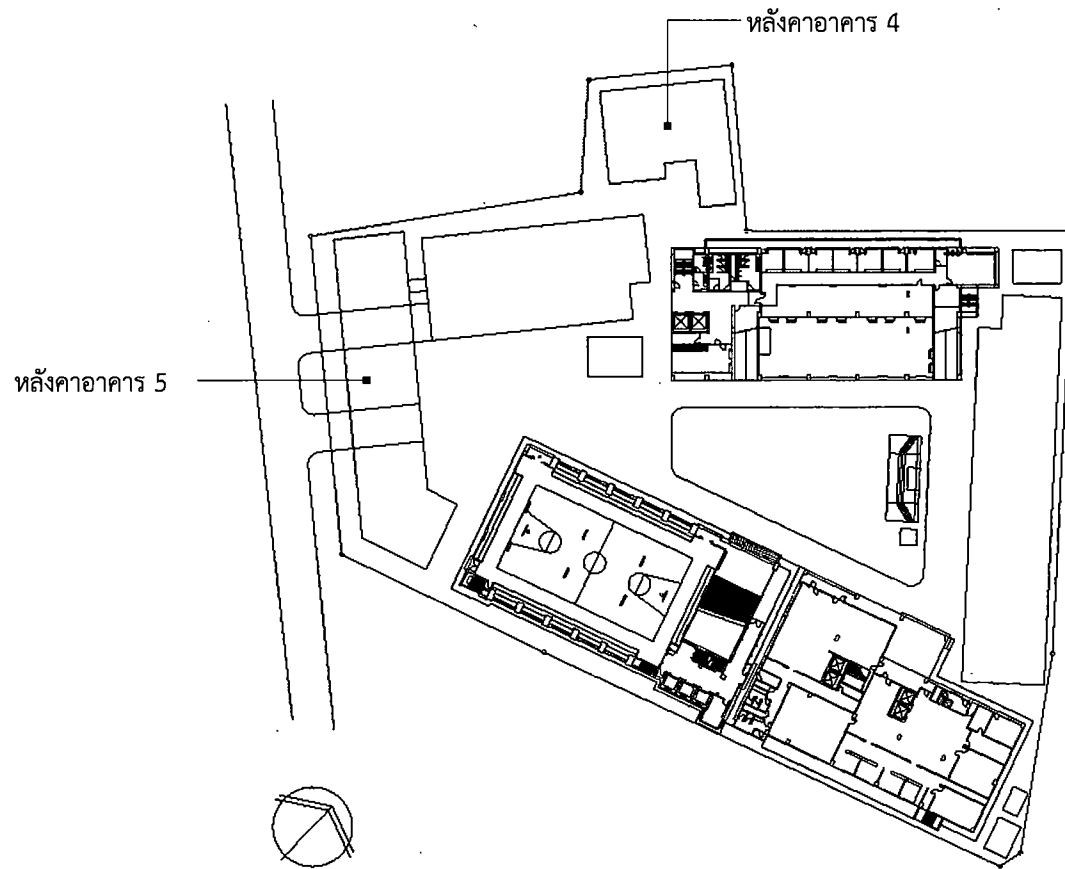

ผังแสดงพื้นที่ดำเนินการ



งานจ้างปรับปรุงหลังคาอาคาร 4 และ อาคาร 5

REVISIONS

	MM/DD/YY	REMARKS
1	--/--/--	...
2	--/--/--	...
3	--/--/--	...
4	--/--/--	...
5	--/--/--	...

A

[Handwritten signature]

[Handwritten signature]

๒๓/๕ ๖๖๖

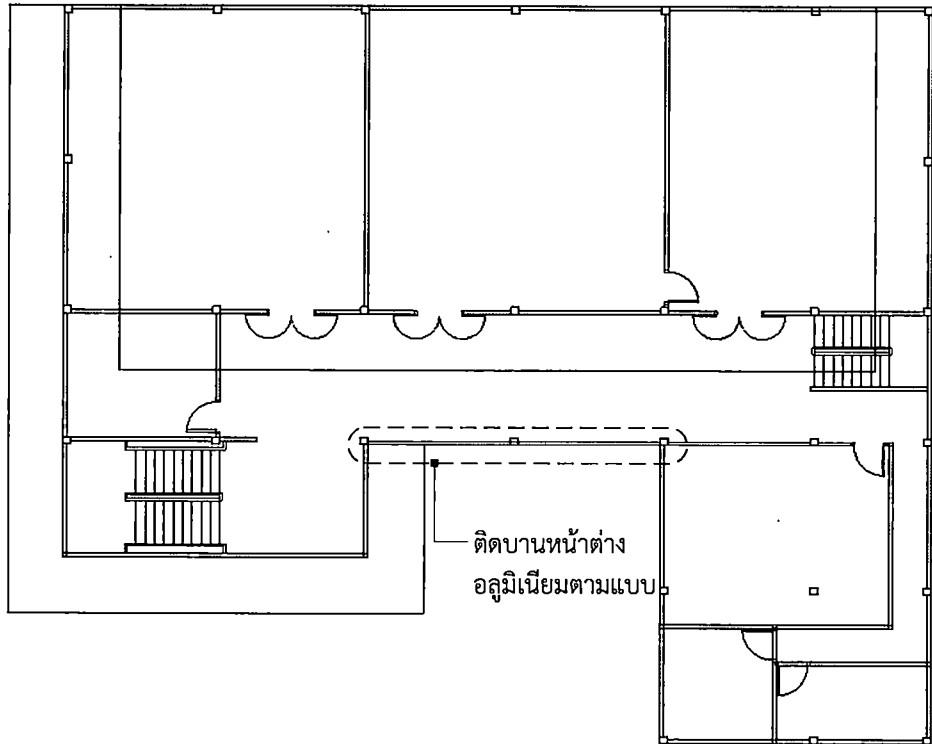

ติดตั้งหน้าต่าง
อลูมิเนียมตามแบบ

ผังพื้นที่ชั้น 1

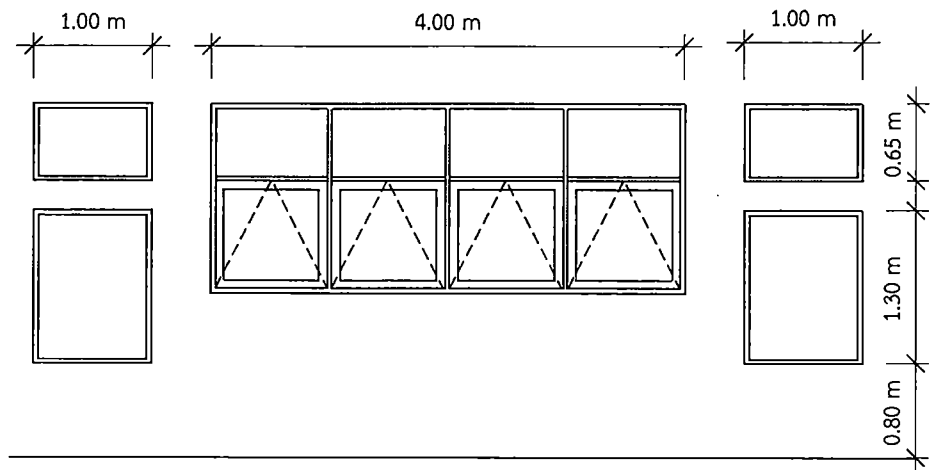

แบบขยายหน้าต่าง

ผังแสดงพื้นที่ดำเนินการ - หลังคาอาคาร 4



งานจ้างปรับปรุงหลังคาอาคาร 4 และ อาคาร 5

REVISIONS

	MM/DD/YY	REMARKS
1	--/--/--	...
2	--/--/--	...
3	--/--/--	...
4	--/--/--	...
5	--/--/--	...

A

[Handwritten signature]

[Handwritten signature]

[Handwritten signature]

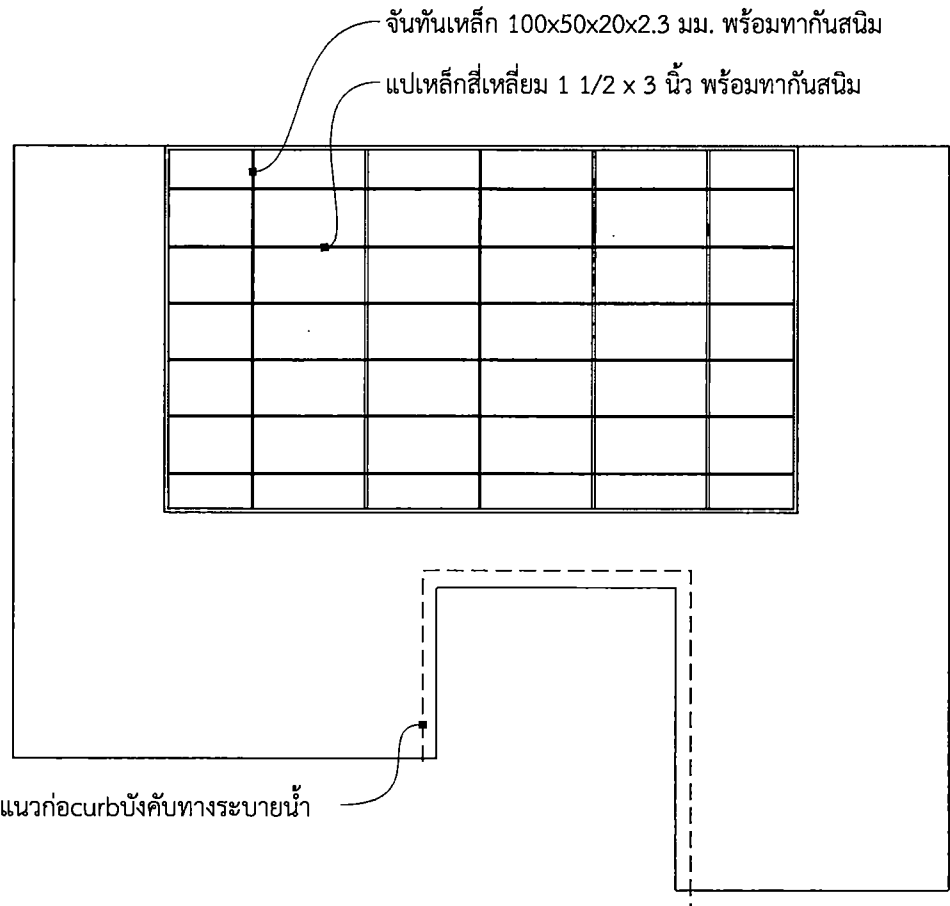

ผังพื้นชั้น 2

ผังแสดงพื้นที่ดำเนินการ - หลังคาอาคาร 4



งานจ้างปรับปรุงหลังคาอาคาร 4 และ อาคาร 5

REVISIONS		
	MM/DD/YY	REMARKS
1	--/--/--	...
2	--/--/--	...
3	--/--/--	...
4	--/--/--	...
5	--/--/--	...

[Signature]

[Signature]

๑๓๖ ๖๖๖๖๖๖

A

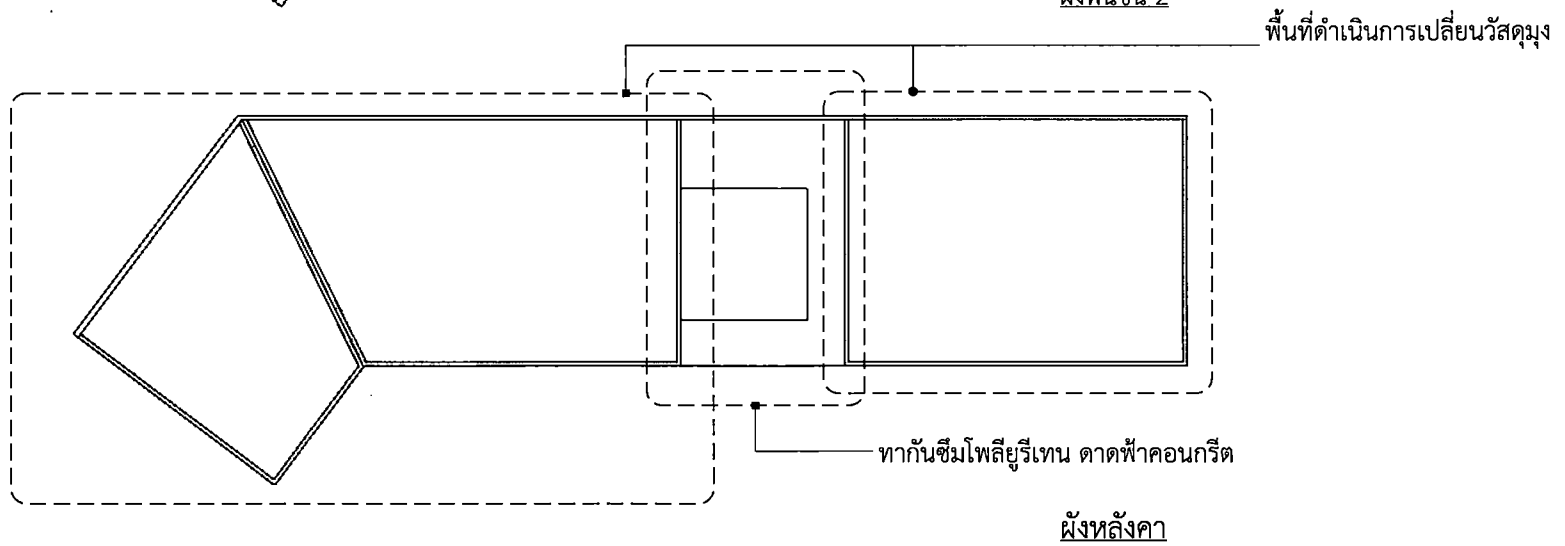
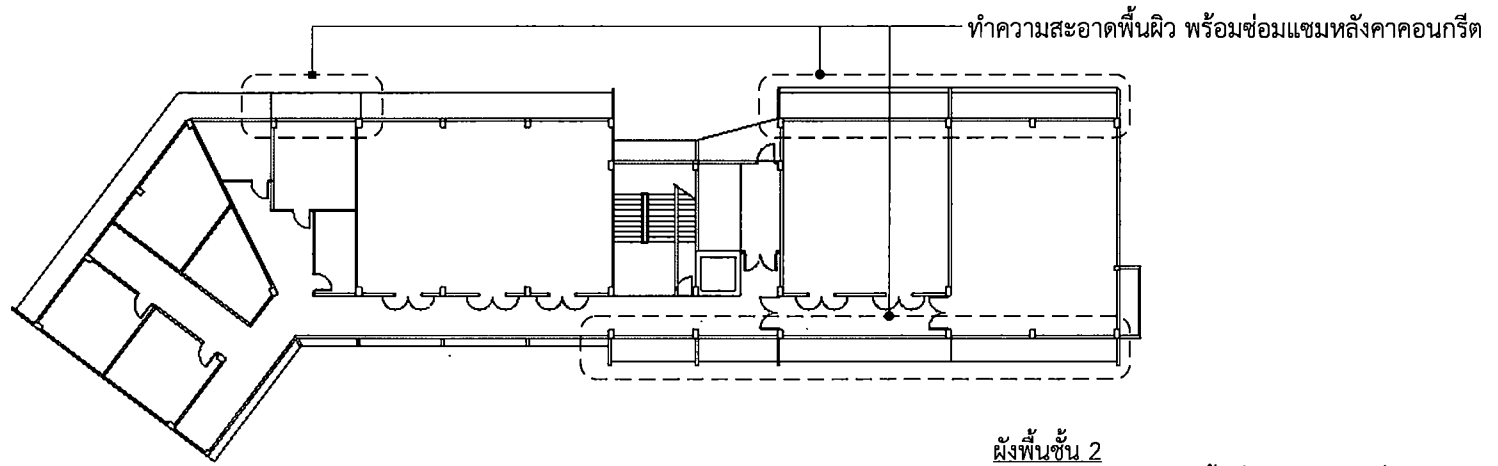

ผังแสดงพื้นที่ดำเนินการ - หลังคาอาคาร 5



งานจ้างปรับปรุงหลังคาอาคาร 4 และ อาคาร 5

[Handwritten signatures]

REVISIONS	
MM/DD/YY	REMARKS
1	---/---/---
2	---/---/---
3	---/---/---
4	---/---/---
5	---/---/---

เอกฤษ ศรีอินท...

01
A

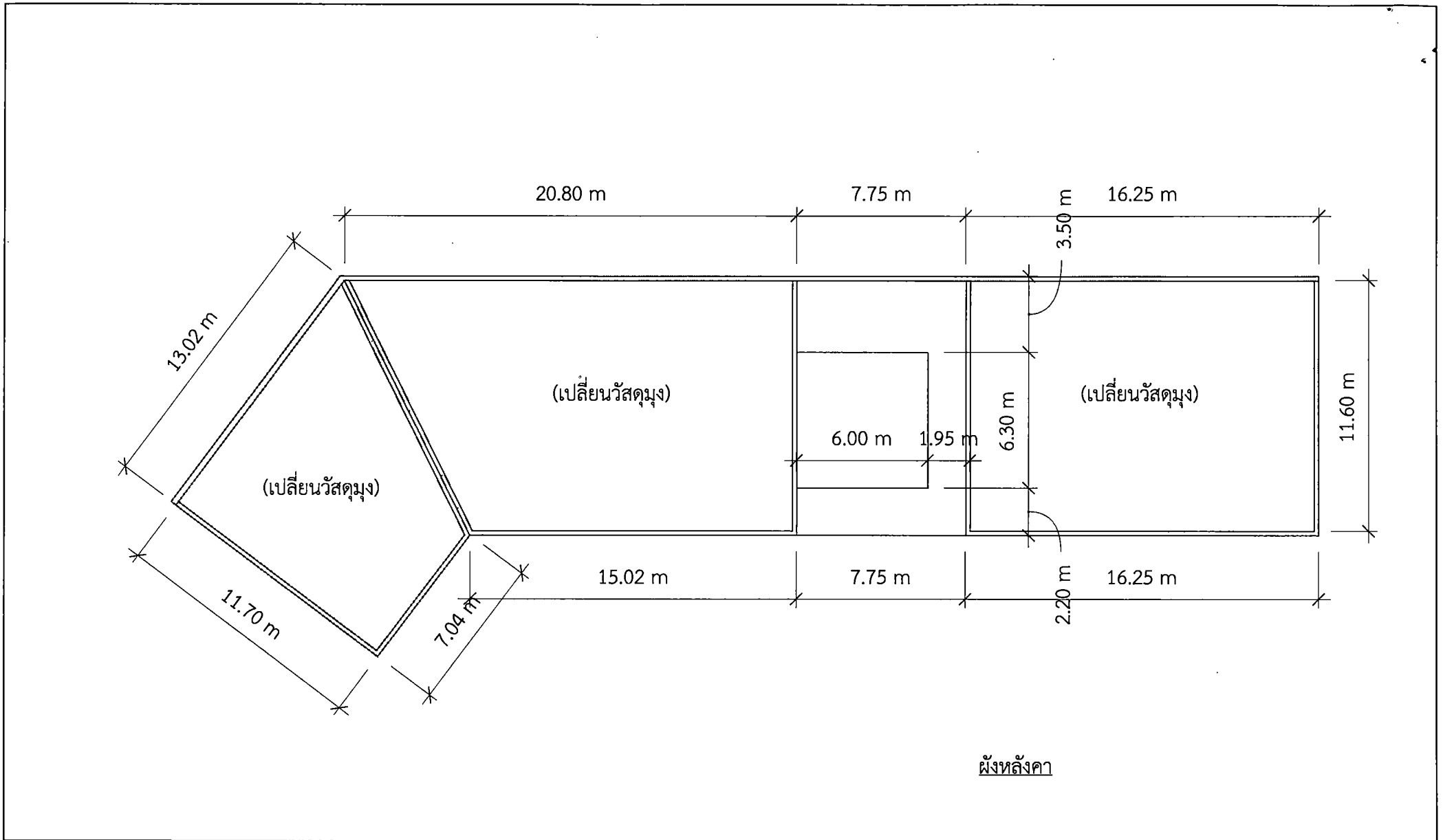

ผังหลังคา

<p>ผังแสดงพื้นที่ดำเนินการ - หลังคาอาคาร 5</p>		REVISIONS		<p>A 02</p>
		MM/DD/YY	REMARKS	
<p>งานจ้างปรับปรุงหลังคาอาคาร 4 และ อาคาร 5</p>		1	
		2	
		3	
		4	
		5	

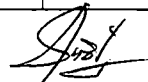
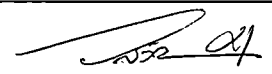
นาย วิวัฒน์